

Vielen Dank, dass Sie sich beim Kauf Ihres neuen Vorbaus für ein Produkt aus unserem Haus entschieden haben.

- Vergleichen Sie das SAFETY LEVEL am Vorbau mit der beigefügten Tabelle und vergewissern Sie sich, ob diese für den vorgesehenen Einsatzzweck geeignet ist.**
- Vergewissern Sie sich vor der Montage des Vorbaus, dass dieser für das maximal zulässige Gesamtgewicht des Fahrrades geeignet ist. Entsprechende Angaben dazu finden Sie auf der Produktschreibung oder erhalten Sie bei Ihrem Fahrradhersteller.**
- Lesen Sie vor Gebrauch die nachfolgenden Montage- und Sicherheitshinweise aufmerksam durch. Bewahren Sie die Hinweise sorgfältig auf und geben Sie diese ggf. an den Nachbesitzer weiter.**

Montage

Die Montage setzt eine entsprechende Grundkenntnis voraus. Sollten Sie über diese nicht verfügen, so wenden Sie sich bitte an den Fahrrad-Fachhandel.

- Überprüfen Sie vor der Montage, ob der Innendurchmesser der Ahead-Vorbauklemmung (28,6 mm) mit dem Außendurchmesser des Gabelschafts übereinstimmt. Es gibt hier 2 unterschiedliche Größen: bei 1" Gabelschaft: Außendurchmesser 25,4 mm und bei 1 1/8" Gabelschaft: Außendurchmesser 28,6 mm. Der Innendurchmesser der Vorbauklemmung muss dem Außendurchmesser des Gabelschafts entsprechen.
- Überprüfen Sie auch die Klemmlänge des Gabelschafts. Diese muss inkl. des Steuerlager-Einstellrings 42 + 14 mm betragen.
- Setzen Sie anschließend den Steuerlager-Einstellmechanismus **A** so auf den Gabelschaft, dass sich das überstehende Gewinde oben befindet.
- Setzen Sie anschließend den Vorbau auf den Gabelschaft und auf das Gewinde des Steuerlager-Einstellmechanismus **A** und richten Sie diesen so aus, dass er mit dem Vorderrad in der Flucht steht.

Kombinieren Sie den Vorbau aus Sicherheitsgründen mit keinem Carbon-Gabelschaft – es besteht Bruchgefahr.

Der Gabelschaft darf aus Sicherheitsgründen maximal 2 mm kürzer als die Vorbauklemmung sein.

- Ziehen Sie nun mit einem 6 mm Innensechskant-Schlüssel die beiden Schaft-Klemmschrauben **C** mit einem Anzugswert von 16-18 Nm gleichmäßig fest.
- Demontieren Sie anschließend mit einem 4 mm Innensechskant-Schlüssel die Lenkerbügel-Klemmschrauben **C** und entfernen Sie die Lenker-Klemmschelle **D**.

Kombinieren Sie den Vorbau aus Sicherheitsgründen mit keinem Carbon-Lenkerbügel – es besteht Bruchgefahr.

Achten Sie auch darauf, dass die Klemmflächen sauber und fettfrei sind!

- Überprüfen Sie vor der Montage die Länge des Klemmbereichs am Lenkerbügel. Diese muss mindestens 46 mm betragen.
- Setzen Sie dann den Klemmbereich des Lenkerbügels mittig in die Lenkerbügelklemmung des Vorbaus **B** ein und fixieren Sie die Lenker-Klemmschelle **D** leicht.
- Richten Sie nun die Griffenden bzw. die Lenkerbügelposition auf Ihre Bedürfnisse aus.
- Ziehen Sie anschließend mit einem 4 mm Innensechskant-Schlüssel **erst die beiden oberen** Lenkerbügel-Klemmschrauben **C** und **dann die beiden unteren** Lenkerbügel-Klemmschrauben **C** mit einem Anzugswert von 6-8 Nm gleichmäßig fest. Achten Sie dabei darauf, dass der obere Teil der Lenkerbügel-Klemmschelle am Vorbau anliegt!

Aus Sicherheitsgründen darf der max. Anzugswert von 8 Nm nicht überschritten werden.

- Stellen Sie dann das Steuerlagerspiel ein. Halten Sie hierzu mit einem 36er-Mauschlüssel den unteren Ring **E** fest. Drehen Sie mit einem zweiten 36er-Mauschlüssel den oberen Ring **F** so lange gegen den Uhrzeigersinn, bis kein Spiel mehr vorhanden ist.
- Zum Sichern des oberen Rings ziehen Sie mit einem 2 mm Innensechskant-Schlüssel die Madenschraube **F** mit einem Anzugswert von 2 Nm fest.



Hinweis: Um die Ringe beim Einstellen nicht zu beschädigen, sollten folgende Punkte beachtet werden:

- Die Madenschraube **F** muss so weit gelöst sein, dass diese nicht am Gewinde aufliegt und sich die Ringe frei drehen lassen.
- Die Einstellung sollte nur am stehenden Fahrzeug und nicht hängend erfolgen.
- Sollte das Steuerlager über ein eigenes Klemmsystem verfügen, muss dieses vor Einstellung entsprechend gelöst werden.

Beachten Sie hierzu auch die Montage- und Sicherheitshinweise des Steuerlagerherstellers.

Sicherheitshinweise

Kontrollieren Sie den Anzugswert der Schrauben nach ca. 500 km und anschließend regelmäßig im Rahmen der Service-Intervalle, **mindestens jedoch 1 x pro Jahr**.

Befestigen Sie keine Zusatzbauten wie Kindersitz oder Gepäckträger am Vorbau. Dies könnte zu einer Überbeanspruchung und somit zum Bruch des Vorbaus führen.

Um einen Sturz oder Unfall zu vermeiden, muss der Vorbau nach einer Beschädigung unbedingt ausgetauscht werden.

| Mountain-Bike | | Safety Level | |
|-----------------------|---------------------|--------------|-------------|
| Sprunghöhe ≤ 60 cm | max. 120 kg | max. 100 kg | |
| Sprunghöhe ≤ 60 cm | max. 140 kg | max. 120 kg | |
| Sprunghöhe ≤ 60 cm | max. 160 kg | max. 140 kg | |
| Sprunghöhe ≤ 120 cm | max. 120 kg | max. 100 kg | |
| Sprunghöhe ≤ 120 cm | max. 140 kg | max. 120 kg | |
| Sprunghöhe ≤ 180 cm | max. 120 kg | max. 100 kg | |
| E-BIKE 25 km/h | Sprunghöhe ≤ 60 cm | max. 120 kg | max. 100 kg |
| E-BIKE 25 km/h | Sprunghöhe ≤ 60 cm | max. 140 kg | max. 120 kg |
| E-BIKE 25 km/h | Sprunghöhe ≤ 60 cm | max. 160 kg | max. 140 kg |
| E-BIKE 25 km/h | Sprunghöhe ≤ 120 cm | max. 120 kg | max. 100 kg |
| E-BIKE 25 km/h | Sprunghöhe ≤ 120 cm | max. 140 kg | max. 120 kg |
| E-BIKE 25 km/h | Sprunghöhe ≤ 180 cm | max. 120 kg | max. 100 kg |

| Road-/Gravel-/Travel-Bike | | Safety Level | |
|---------------------------------|-------------|--------------|--|
| | max. 100 kg | max. 100 kg | |
| | max. 120 kg | max. 120 kg | |
| E-BIKE 25 km/h + 45 km/h | max. 100 kg | max. 100 kg | |
| E-BIKE 25 km/h + 45 km/h | max. 120 kg | max. 120 kg | |

| City-/Trekking-Bike | | Safety Level | |
|------------------------|-------------|--------------|--|
| | max. 100 kg | max. 100 kg | |
| | max. 120 kg | max. 120 kg | |
| | max. 140 kg | max. 140 kg | |
| | max. 160 kg | max. 160 kg | |
| | max. 180 kg | max. 180 kg | |
| E-BIKE 25 km/h | max. 120 kg | max. 100 kg | |
| E-BIKE 25 km/h | max. 140 kg | max. 120 kg | |
| E-BIKE 25 km/h | max. 160 kg | max. 140 kg | |
| E-BIKE 25 km/h | max. 180 kg | max. 160 kg | |
| E-BIKE 45 km/h* | max. 140 kg | max. 120 kg | |
| E-BIKE 45 km/h* | max. 160 kg | max. 140 kg | |

| Cargo-Bike | | Safety Level | |
|------------------------|------------------------|--------------|-------------|
| einspurig / mehrspurig | max. 250 kg | max. 140 kg | |
| einspurig / mehrspurig | max. 300 kg | max. 160 kg | |
| E-BIKE 25 km/h | einspurig / mehrspurig | max. 250 kg | max. 140 kg |
| E-BIKE 25 km/h | einspurig / mehrspurig | max. 300 kg | max. 160 kg |

| Jugendrad | | Safety Level | |
|-----------|-------------|--------------|--|
| | max. 100 kg | max. 100 kg | |

| Kinderrad | | Safety Level | |
|-----------|--|--------------|--|
| 12"-24" | | | |

Die Produktklassifizierung der ergotec Safety Level entspricht der DIN EN ISO 4210 Norm für Fahrer und DIN EN 15194 für E-Bikes. E-Bike-Typ: Trittsattelstütze bis angegebene Geschwindigkeit.

* Nachträglicher Einbau nur mit Abnahme einer anerkannten Prüfstelle und Eintragung in die Fahrzeugpapiere.

Garantie

Für **ergotec-Vorbauten** gelten folgende Garantiezeiten:

- mit Sicherheitslevel 6 **6 Jahre oder 35.000 km**
- mit Sicherheitslevel 5 **5 Jahre oder 30.000 km**
- mit Sicherheitslevel 4 **4 Jahre oder 25.000 km**
- mit Sicherheitslevel 3 **3 Jahre oder 20.000 km**
- mit Sicherheitslevel 2 **3 Jahre oder 15.000 km**

Eventuelle Garantieansprüche sollten über den Fahrrad-Fachhandel abgewickelt werden.

Thank you for deciding to buy your new stem from our company.

! Compare the **SAFETY LEVEL** on the stem with the attached table in order to check whether it is suitable for the intended use.

! Before fitting the stem make sure that it is suitable for the maximum permitted overall weight of the bike. You will find the relevant information in the product description, or it can be obtained from the bicycle manufacturer.

! Before using the product please read the following assembly and safety instructions carefully. Keep these instructions in a safe place and if necessary pass them on to the next owner.

Assembly

Assembly and fitting require the relevant technical knowledge and skills. If you do not have these, please contact a specialist bicycle dealer.

- Before assembly please check that the inner diameter of the Ahead stem clamp (28.6 mm) matches the outer diameter of the steer tube. There are 2 different sizes here: with 1" steer tube: external diameter 25.4 mm and with 1 1/8" steer tube: external diameter 28.6 mm. The inner diameter of the stem clamp must match the outer diameter of the steer tube.

- You should also check the clamping length of the steer tube. This has to be 42 + 14 mm, including the bearing adjustment ring.
- Then place the steering bearing adjustment mechanism **A** on the steer tube with the protruding thread at the top.
- You now place the stem into the steer tube and on the thread of the steering bearing adjustment mechanism **A**, and adjust it in such a way that it is aligned with the front wheel.

! For safety reasons the stem should never be combined with a carbon steer tube – risk of breakage.

! For safety reasons the steer tube must not be more than 2 mm shorter than the stem clamp.

- With a 6 mm hexagonal key you now lightly tighten the two tube clamping screws **C** to a tightness value of 16-18 Nm.
- With a 4 mm hexagonal key you next loosen the handlebar clamping screws **C** and remove the handlebar clamp **B**.

! For safety reasons the stem should never be combined with carbon handlebars – risk of breakage.

! You should also make sure that the clamping surfaces are clean and free from grease.

- Before assembly, check the length of the clamping area on the handlebars. This must be at least 46 mm long.
- Then insert the clamping area of the handlebars centrally into the handlebar clamp **B** of the stem and fix the handlebar clamp **B** lightly into position.
- Now adjust the grip ends or the handlebar position to your requirements.
- Then use a 4 mm hexagonal key and tighten **first the two upper** handlebar clamping screws **C** and **then the two lower** handlebar clamping screws **C** evenly to a tightening torque of 6-8 Nm. Make sure that the upper part of the handlebar clamp is in contact with the stem!

! For safety reasons the max. tightening value of 8 Nm must not be exceeded.

- Next you adjust the play on the steering bearings. Hold the lower ring **D** with a 36 mm open-ended spanner. Turn the upper ring **E** counterclockwise with a second 36 mm open-ended spanner until there is no more play. Please also observe the installation and safety instructions of the manufacturer of the steering bearings.

- To secure the upper ring, tighten grub screw **F** to a tightness value of 2 Nm with a 2 mm hexagonal key.

Note: In order not to damage the rings during the setting operation, the following points should be observed:

- Grub screw **F** must be loosened until it does not rest on the thread and the rings can be turned freely.
- The setting should only be made when the vehicle is stationary and not suspended.



- If the steering bearing has its own clamping system, this must be released before the setting is made.

Please also observe the mounting and safety instructions of the steering bearing manufacturer.

Safety instructions

The tightness of the screws should be checked after approx. 500 km and then regularly as part of the regular service, **but at least once a year.**

! You should not attach any additional equipment such as a child's seat or a luggage rack to the stem. This could lead to excessive strain and as a result to the breaking of the stem.

! In order to avoid a fall or an accident, the stem must always be replaced if it is damaged in any way.

| Mountain-Bike | | Safety Level | | |
|-----------------------|----------------------|--------------|-------------|-------------|
| Jump height ≤ 60 cm | max. 120 kg | max. 100 kg | 1 2 3 4 5 6 | |
| Jump height ≤ 60 cm | max. 140 kg | max. 120 kg | 1 2 3 4 5 6 | |
| Jump height ≤ 60 cm | max. 160 kg | max. 140 kg | 1 2 3 4 5 6 | |
| Jump height ≤ 120 cm | max. 120 kg | max. 100 kg | 1 2 3 4 5 6 | |
| Jump height ≤ 120 cm | max. 140 kg | max. 120 kg | 1 2 3 4 5 6 | |
| Jump height ≤ 180 cm | max. 120 kg | max. 100 kg | 1 2 3 4 5 6 | |
| E-BIKE 25 km/h | Jump height ≤ 60 cm | max. 120 kg | max. 100 kg | 1 2 3 4 5 6 |
| E-BIKE 25 km/h | Jump height ≤ 60 cm | max. 140 kg | max. 120 kg | 1 2 3 4 5 6 |
| E-BIKE 25 km/h | Jump height ≤ 60 cm | max. 160 kg | max. 140 kg | 1 2 3 4 5 6 |
| E-BIKE 25 km/h | Jump height ≤ 120 cm | max. 120 kg | max. 100 kg | 1 2 3 4 5 6 |
| E-BIKE 25 km/h | Jump height ≤ 120 cm | max. 140 kg | max. 120 kg | 1 2 3 4 5 6 |
| E-BIKE 25 km/h | Jump height ≤ 180 cm | max. 120 kg | max. 100 kg | 1 2 3 4 5 6 |

| Road-/Gravel-/Travel-Bike | | Safety Level | |
|---------------------------------|-------------|--------------|-------------|
| | max. 100 kg | max. 100 kg | 1 2 3 4 5 6 |
| | max. 120 kg | max. 120 kg | 1 2 3 4 5 6 |
| E-BIKE 25 km/h + 45 km/h | max. 100 kg | max. 100 kg | 1 2 3 4 5 6 |
| E-BIKE 25 km/h + 45 km/h | max. 120 kg | max. 120 kg | 1 2 3 4 5 6 |

| City-/Trekking-Bike | | Safety Level | |
|------------------------|-------------|--------------|-------------|
| | max. 100 kg | max. 100 kg | 1 2 3 4 5 6 |
| | max. 120 kg | max. 120 kg | 1 2 3 4 5 6 |
| | max. 140 kg | max. 140 kg | 1 2 3 4 5 6 |
| | max. 160 kg | max. 160 kg | 1 2 3 4 5 6 |
| | max. 180 kg | max. 180 kg | 1 2 3 4 5 6 |
| E-BIKE 25 km/h | max. 120 kg | max. 100 kg | 1 2 3 4 5 6 |
| E-BIKE 25 km/h | max. 140 kg | max. 120 kg | 1 2 3 4 5 6 |
| E-BIKE 25 km/h | max. 160 kg | max. 140 kg | 1 2 3 4 5 6 |
| E-BIKE 25 km/h | max. 180 kg | max. 160 kg | 1 2 3 4 5 6 |
| E-BIKE 45 km/h* | max. 140 kg | max. 120 kg | 1 2 3 4 5 6 |
| E-BIKE 45 km/h* | max. 160 kg | max. 140 kg | 1 2 3 4 5 6 |

| Cargo-Bike | | Safety Level | | |
|---------------------------|---------------------------|--------------|-------------|-------------|
| Single track/ Multi track | max. 250 kg | max. 140 kg | 1 2 3 4 5 6 | |
| Single track/ Multi track | max. 300 kg | max. 160 kg | 1 2 3 4 5 6 | |
| E-BIKE 25 km/h | Single track/ Multi track | max. 250 kg | max. 140 kg | 1 2 3 4 5 6 |
| E-BIKE 25 km/h | Single track/ Multi track | max. 300 kg | max. 160 kg | 1 2 3 4 5 6 |

| Young adult-Bike | | Safety Level | |
|------------------|-------------|--------------|-------------|
| | max. 100 kg | max. 100 kg | 1 2 3 4 5 6 |

| Child Bike | | Safety Level | |
|------------|--|--------------|-------------|
| 12"-24" | | | 1 2 3 4 5 6 |

The product classification of the ergotec Safety Level corresponds to the DIN EN ISO 4210 norm for bikes and DIN EN 15194 for e-bikes. E-bike-type: pedal assist up to the indicated speed.

* Retrofitting only with the approval of a recognised certifying body and entry in the documents for the bike.

Guarantee

For **ergotec** stems the following guarantee periods apply:

- with safety level 6 **6 years or 35,000 km**
- with safety level 5 **5 years or 30,000 km**
- with safety level 4 **4 years or 25,000 km**
- with safety level 3 **3 years or 20,000 km**
- with safety level 2 **3 years or 15,000 km**

Guarantee claims should be processed through a specialist bicycle dealer.

Hartelijk dank dat u bij de aankoop van uw nieuwe stuurpen heeft gekozen voor een product van ons.

! Vergelijk het **SAFETY LEVEL** op de stuurpen met de bijgevoegde tabel en controleer of deze stuurpen geschikt is voor het beoogde gebruiksdoel.

! Controleer voor de montage van de stuurpen of deze geschikt is voor het maximaal toegestane totaalgewicht van de fiets. Informatie daarover kunt u vinden op de productbeschrijving of opvragen bij uw fietsfabrikant.

! Lees voor het gebruik onderstaande montage- en veiligheidsinstructies zorgvuldig door. Bewaar de instructies goed en geef ze door aan een evt. volgende eigenaar.

Montage

Voor de montage is een bepaalde basiskennis vereist. Laat de werkzaamheden uitvoeren door een fietsmaker als u niet over deze kennis beschikt.

■ Controleer voor de montage of de binnendiameter van deze Ahead stuurpenklem (28,6 mm) overeenkomt met de buitendiameter van de vorkbuis. Er zijn 2 verschillende maten: bij een 1" vorkbuis: buitendiameter 25,4 mm en bij een 1 1/8" vorkbuis: buitendiameter 28,6 mm. De binnendiameter van de stuurpenklem moet overeenkomen met de buitendiameter van de vorkbuis.

■ Controleer ook de klemlengte van de vorkbuis. Dit moet incl. het steling van het balhoofd 42 + 14 mm zijn.

■ Plaats daarna het stelmechanisme van het balhoofd **A** zo op de vorkbuis dat het uitstekende schroefdraad boven zit.

■ Plaats nu de stuurpen op de vorkbuis en op het schroefdraad van het stelmechanisme van het balhoofd **A** en richt hem zo dat hij in rechte lijn loopt met het voorwiel.

! Combineer de stuurpen om veiligheidsredenen niet met een carbon vorkbuis – er is kans dat het materiaal breekt.

! De vorkbuis mag om veiligheidsredenen maximaal 2 mm korter zijn dan stuurpenklem.

■ Draai nu de beide vorkbuis klemschroeven **C** gelijkmatig vast met een 6 mm inbusleutel en een aandraaimoment van 16-18 Nm.

■ Demonteer vervolgens met een 4 mm inbusleutel de stuurbocht klemschroeven **G** en verwijder de stuurklemring **H**.

! Combineer de stuurpen om veiligheidsredenen niet met een carbon stuurbocht – er is kans dat het materiaal breekt.

! Let ook op of de klemvlakken schoon en vetvrij zijn!

■ Controleer voor de montage de lengte van het klemgebied op de stuurbocht. Die moet minstens 46 mm zijn.

■ Plaats nu het klemgebied van de stuurbocht midden in de stuurbocht klem van de stuurpen **B** en draai de stuurklemring **I** licht vast.

■ Stel nu de handvatten of de positie van de stuurbocht af naar uw persoonlijke voorkeur.

■ Draai daarna met een 4 mm inbusleutel eerst de beide bovenste stuurbocht klemschroeven **E** en dan de beide onderste stuurbocht klemschroeven **F** gelijkmatig vast met een aandraaimoment van 6-8 Nm. Let daarbij op dat het bovenste deel van de stuurbocht klemring aan de stuurpen aansluit!

! Om veiligheidsredenen mag het max. aandraaimoment van 8 Nm niet worden overschreden.

■ Stel dan de speling op het balhoofd af. Houd hiervoor met een steeksleutel 36 de onderste ring **D** vast. Draai met een tweede steeksleutel 36 de bovenste ring **B** tegen de wijzers van de klok in tot de speling is verdwenen.

■ Borg vervolgens de bovenste ring door met een 2 mm inbusleutel de stifttap **F** vast te draaien met een aandraaimoment van 2 Nm.

Tip: Om de ringen bij het afstellen niet te beschadigen, zijn de volgende zaken van belang:

■ De stifttap **F** moet zo ver losgedraaid zijn dat hij het schroefdraad niet raakt en de ringen vrij kunnen draaien.

■ Voer de afstelling alleen uit als de fiets staat, niet als hij hangt.

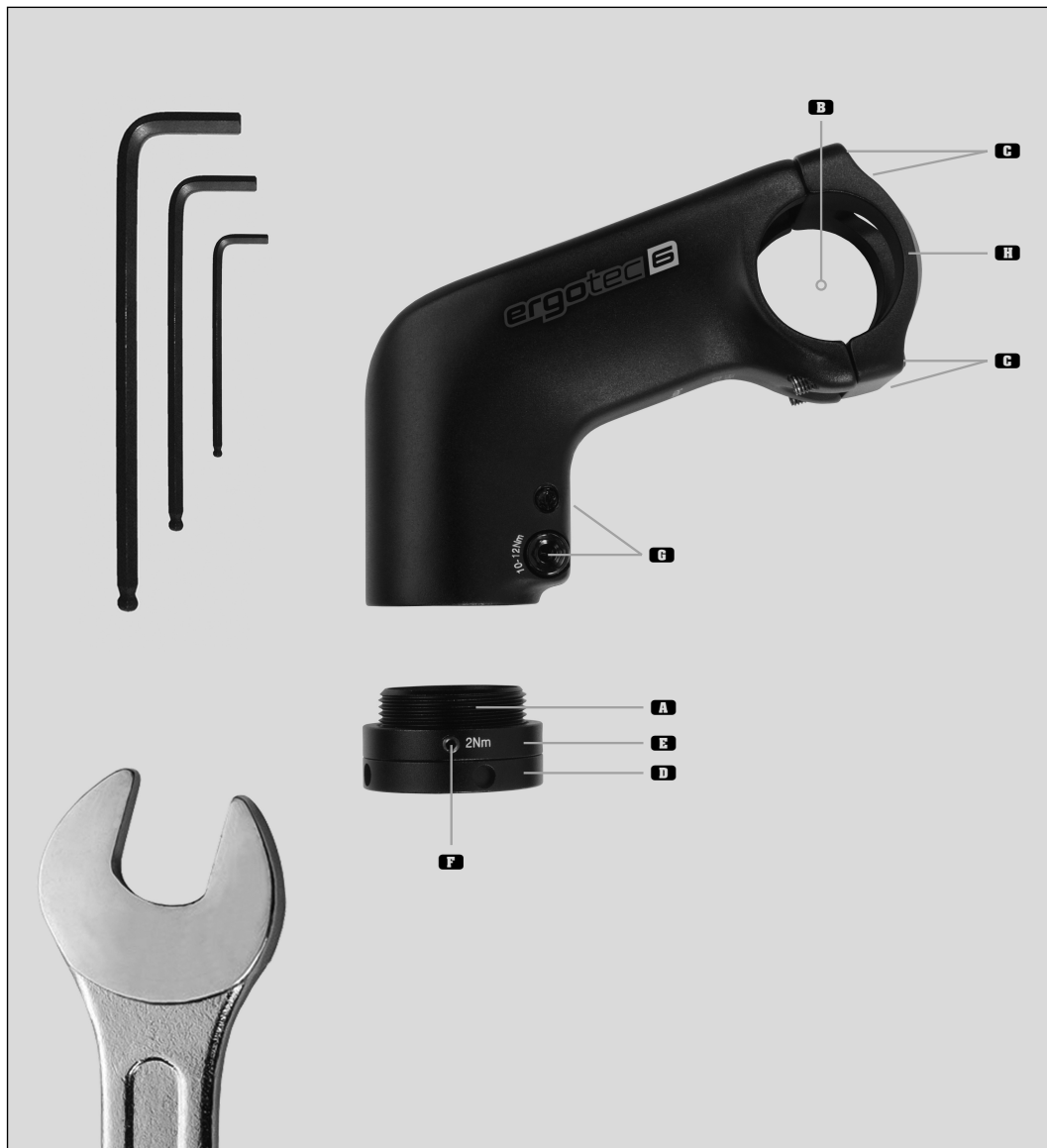

■ Als het balhoofd een eigen klemsysteem heeft, moet dat worden losgemaakt voor hij wordt afgesteld.

Raadpleeg daarbij ook de montage- en veiligheidsinstructies van de fabrikant van het balhoofd.

Veiligheidsinstructie

Controleer het aandraaimoment van de schroeven na ca. 500 km en daarna regelmatig tijdens de onderhoudsbeurten, maar tenminste 1 x per jaar.

! Bevestig geen accessoires, zoals kinderzitjes of bagagedragers aan de stuurpen. Daardoor zou de stuurpen overbelast kunnen worden en kunnen breken.

! Om een val of een ongeluk te voorkomen moet de stuurpen absoluut worden vervangen als hij beschadigd is.

Mountain Bike Safety Level

| | | | | |
|--------------------------|-----------------------|-------------|-------------|--|
| | Spronghoogte ≤ 60 cm | max. 120 kg | max. 100 kg | |
| | Spronghoogte ≤ 60 cm | max. 140 kg | max. 120 kg | |
| | Spronghoogte ≤ 60 cm | max. 160 kg | max. 140 kg | |
| | Spronghoogte ≤ 120 cm | max. 120 kg | max. 100 kg | |
| | Spronghoogte ≤ 120 cm | max. 140 kg | max. 120 kg | |
| | Spronghoogte ≤ 180 cm | max. 120 kg | max. 100 kg | |
| E-Fietsen 25 km/h | Spronghoogte ≤ 60 cm | max. 120 kg | max. 100 kg | |
| E-Fietsen 25 km/h | Spronghoogte ≤ 60 cm | max. 140 kg | max. 120 kg | |
| E-Fietsen 25 km/h | Spronghoogte ≤ 60 cm | max. 160 kg | max. 140 kg | |
| E-Fietsen 25 km/h | Spronghoogte ≤ 120 cm | max. 120 kg | max. 100 kg | |
| E-Fietsen 25 km/h | Spronghoogte ≤ 120 cm | max. 140 kg | max. 120 kg | |
| E-Fietsen 25 km/h | Spronghoogte ≤ 180 cm | max. 120 kg | max. 100 kg | |

Road/Gravel/Travel-Fietsen Safety Level

| | | | |
|------------------------------------|-------------|-------------|--|
| | max. 100 kg | max. 100 kg | |
| | max. 120 kg | max. 120 kg | |
| E-Fietsen 25 km/h + 45 km/h | max. 100 kg | max. 100 kg | |
| E-Fietsen 25 km/h + 45 km/h | max. 120 kg | max. 120 kg | |

City/Trekking Fietsen Safety Level

| | | | |
|---------------------------|-------------|-------------|--|
| | max. 100 kg | max. 100 kg | |
| | max. 120 kg | max. 120 kg | |
| | max. 140 kg | max. 140 kg | |
| | max. 160 kg | max. 160 kg | |
| | max. 180 kg | max. 180 kg | |
| E-Fietsen 25 km/h | max. 120 kg | max. 100 kg | |
| E-Fietsen 25 km/h | max. 140 kg | max. 120 kg | |
| E-Fietsen 25 km/h | max. 160 kg | max. 140 kg | |
| E-Fietsen 25 km/h | max. 180 kg | max. 160 kg | |
| E-Fietsen 45 km/h* | max. 140 kg | max. 120 kg | |
| E-Fietsen 45 km/h* | max. 160 kg | max. 140 kg | |

Cargo Fietsen/Bakfietsen Safety Level

| | | | | |
|--------------------------|---------------------------|-------------|-------------|--|
| | Single track/ Multi track | max. 250 kg | max. 140 kg | |
| | Single track/ Multi track | max. 300 kg | max. 160 kg | |
| E-Fietsen 25 km/h | Single track/ Multi track | max. 250 kg | max. 140 kg | |
| E-Fietsen 25 km/h | Single track/ Multi track | max. 300 kg | max. 160 kg | |

Jeugd Fietsen Safety Level

| | | | |
|--|-------------|-------------|--|
| | max. 100 kg | max. 100 kg | |
|--|-------------|-------------|--|

Kinderfiets Safety Level

| | |
|---------|--|
| 12"-24" | |
|---------|--|

De productclassificatie van ergotec Safety Level voldoet aan de DIN EN ISO 4210-norm voor standaardfietsen en de DIN EN 15194 voor E-bikes. E-bike type: trapondersteuning tot aangegeven snelheid.

* Montage achteraf uitsluitend met goedkeuring van een erkende certificeringsinstantie en vermelding in de fietsdocumenten.

Garantie

Voor stuurpen van ergotec gelden de volgende garantietermijnen:

- met veiligheidsniveau 6 **6 jaar of 35.000 km**
- met veiligheidsniveau 5 **5 jaar of 30.000 km**
- met veiligheidsniveau 4 **4 jaar of 25.000 km**
- met veiligheidsniveau 3 **3 jaar of 20.000 km**
- met veiligheidsniveau 2 **3 jaar of 15.000 km**

Neem voor aanspraak op de garantie contact op met uw fietsspecialzaak.

Merci d'avoir choisi votre nouvelle potence parmi nos produits.

- ⚠ **Comparez le SAFETY LEVEL sur la potence avec le tableau ci-joint afin de vous assurer qu'elle est adaptée à l'utilisation prévue.**
- ⚠ **Avant le montage de la potence, assurez-vous qu'elle est adaptée au poids total maximum autorisé du vélo. Vous trouverez ces informations sur la description du produit ou auprès du fabricant de votre vélo.**
- ⚠ **Lisez attentivement les instructions de montage et de sécurité suivantes avant utilisation. Conservez soigneusement ces consignes pour un usage ultérieur et transmettez-les le cas échéant au propriétaire suivant si vous vendez ou donnez cet article.**

Montage

Le montage exige certaines connaissances de base. Si celles-ci ne font pas partie de vos compétences, veuillez contacter votre revendeur de vélos.

- Avant le montage, vérifiez que le diamètre intérieur du système de serrage Ahead de la potence (28,6 mm) correspond au diamètre extérieur de la fourche. Il existe 2 tailles différentes : pour les fourches de 1" : diamètre extérieur de 25,4 mm et pour les fourches de 1 1/8" : diamètre extérieur de 28,6 mm. Le diamètre intérieur du système de serrage de la potence doit correspondre au diamètre extérieur de la fourche.
- Vérifiez la longueur de serrage de la fourche. Elle doit être de 42 + 14 mm, bague de réglage des roulements de commande inclus.
- Placez le mécanisme de réglage **A** des roulements de commande sur la fourche avec le filetage vers le haut.
- Placez la potence sur la fourche et sur le filetage du mécanisme de réglage **A** des roulements de commande, et alignez-la avec la roue avant dans le sens du déplacement.

- ⚠ **Pour des raisons de sécurité, ne combinez pas la potence avec une fourche en carbone – il y a un risque de rupture.**
- ⚠ **Pour des raisons de sécurité, la fourche ne peut être que 2 mm maximum plus courte que le système de serrage de la potence.**

- Serrez uniformément les deux vis de fixation de la tige **C** à l'aide d'une clé six pans creux de 6 mm avec une valeur de serrage de 16-18 Nm.
- Démontez ensuite les vis de fixation du cintre de guidon **C** à l'aide d'une clé six pans creux de 4 mm et retirez le collier de serrage de guidon **B**.

- ⚠ **Pour des raisons de sécurité, ne combinez pas la potence avec un cintre de guidon en carbone – il y a un risque de rupture.**
- ⚠ **Assurez-vous que les surfaces de serrage sont propres et sans graisse !**

- Avant le montage, vérifiez la longueur de la zone de serrage sur le cintre de guidon. Celle-ci doit mesurer au moins 46 mm.
- Insérez la zone de serrage du cintre de guidon au milieu du système de serrage du cintre **B** de la potence et serrez légèrement le collier de serrage du guidon **B**.
- Ajustez les extrémités des poignées ou la position du cintre de guidon selon vos besoins personnels.
- À l'aide d'une clé six pans creux de 4 mm, serrez uniformément **d'abord les deux vis supérieures** de fixation du cintre de guidon **C**, puis **les deux vis inférieures** de fixation du cintre de guidon **C** avec une valeur de serrage de 6-8 Nm. Veillez à ce que la partie supérieure du collier de serrage du cintre de guidon repose sur la potence !

- ⚠ **Pour des raisons de sécurité, la valeur de serrage ne doit pas dépasser 8 Nm.**

- Réglez le jeu des roulements de commande. Maintenez la bague inférieure **D** à l'aide d'une clé plate 36 mm. Tournez la bague supérieure **E** à l'aide d'une deuxième clé plate 36 mm dans le sens inverse des aiguilles d'une montre jusqu'à ne ressentir ni jeu ni résistance.
- Pour sécuriser la bague supérieure, serrez la vis sans tête **F** à l'aide d'une clé six pans creux de 2 mm avec une valeur de serrage de 2 Nm.

Remarque : Pour éviter d'endommager les bagues lors du réglage, prêtez attention aux points suivants :



- La vis sans tête **F** doit être desserrée de manière à ce qu'elle ne repose pas sur le filetage et que les bagues puissent être tournées librement.
- Les réglages doivent être effectués sur un vélo à l'arrêt au sol et non suspendu.
- Si les roulements de commande disposent de leur propre système de fixation, celui-ci doit être libéré avant d'effectuer tout réglage.

Respectez les instructions de montage et de sécurité du fabricant des roulements de commande.

Consigne de sécurité

Contrôlez la valeur de serrage des vis après env. 500 km, puis régulièrement dans cadre des intervalles d'entretien, **au moins 1 fois par an.**

- ⚠ **Ne fixez pas d'accessoires supplémentaires, comme des sièges-enfant ou des porte-bagages à la potence. Cela pourrait causer une surcharge et mener à la rupture de la potence.**

- ⚠ **Pour éviter tout risque de chute ou d'accident, la potence doit impérativement être remplacée en cas de dommage.**

Système de direction Tige de selle

| Mountain Bike / VTT | | Safety Level | |
|-----------------------------|--------------------------|--------------|-------------|
| Hauteur de saut ≤ 60 cm | max. 120 kg | max. 100 kg | |
| Hauteur de saut ≤ 60 cm | max. 140 kg | max. 120 kg | |
| Hauteur de saut ≤ 60 cm | max. 160 kg | max. 140 kg | |
| Hauteur de saut ≤ 120 cm | max. 120 kg | max. 100 kg | |
| Hauteur de saut ≤ 120 cm | max. 140 kg | max. 120 kg | |
| Hauteur de saut ≤ 180 cm | max. 120 kg | max. 100 kg | |
| E-Bike / VAE 25 km/h | Hauteur de saut ≤ 60 cm | max. 120 kg | max. 100 kg |
| E-Bike / VAE 25 km/h | Hauteur de saut ≤ 60 cm | max. 140 kg | max. 120 kg |
| E-Bike / VAE 25 km/h | Hauteur de saut ≤ 60 cm | max. 160 kg | max. 140 kg |
| E-Bike / VAE 25 km/h | Hauteur de saut ≤ 120 cm | max. 120 kg | max. 100 kg |
| E-Bike / VAE 25 km/h | Hauteur de saut ≤ 120 cm | max. 140 kg | max. 120 kg |
| E-Bike / VAE 25 km/h | Hauteur de saut ≤ 180 cm | max. 120 kg | max. 100 kg |

| Velo ROUTE/Gravel | | Safety Level | |
|---------------------------------------|-------------|--------------|--|
| | max. 100 kg | max. 100 kg | |
| | max. 120 kg | max. 120 kg | |
| E-Bike / VAE 25 km/h + 45 km/h | max. 100 kg | max. 100 kg | |
| E-Bike / VAE 25 km/h + 45 km/h | max. 120 kg | max. 120 kg | |

| Velo Ville & Trekking | | Safety Level | |
|------------------------------|-------------|--------------|--|
| | max. 100 kg | max. 100 kg | |
| | max. 120 kg | max. 120 kg | |
| | max. 140 kg | max. 140 kg | |
| | max. 160 kg | max. 160 kg | |
| | max. 180 kg | max. 180 kg | |
| E-Bike / VAE 25 km/h | max. 120 kg | max. 100 kg | |
| E-Bike / VAE 25 km/h | max. 140 kg | max. 120 kg | |
| E-Bike / VAE 25 km/h | max. 160 kg | max. 140 kg | |
| E-Bike / VAE 25 km/h | max. 180 kg | max. 160 kg | |
| E-Bike / VAE 45 km/h* | max. 140 kg | max. 120 kg | |
| E-Bike / VAE 45 km/h* | max. 160 kg | max. 140 kg | |

| Velo Cargo | | Safety Level | |
|-----------------------------|--------------------------|--------------|-------------|
| Une voie/Plusieurs voies | max. 250 kg | max. 140 kg | |
| Une voie/Plusieurs voies | max. 300 kg | max. 160 kg | |
| E-Bike / VAE 25 km/h | Une voie/Plusieurs voies | max. 250 kg | max. 140 kg |
| E-Bike / VAE 25 km/h | Une voie/Plusieurs voies | max. 300 kg | max. 160 kg |

| Junior | | Safety Level | |
|--------|-------------|--------------|--|
| | max. 100 kg | max. 100 kg | |

| Velo enfant | | Safety Level | |
|-------------|--|--------------|--|
| 12"-24" | | | |

La classification du produit par le Safety Level ergotec correspond à la norme DIN EN ISO 4210 pour les vélos et à la norme DIN EN 15194 pour les vélos électriques. Type de vélos électriques : assistance au pédalage jusqu'à la vitesse spécifiée.

* Montage ultérieur uniquement si approbation par un centre de test reconnu et inscription dans les documents du vélo.

Garantie

Les périodes de garantie suivantes s'appliquent aux potences **ergotec** :

- avec le niveau de sécurité 6 **6 ans ou 35 000 km**
- avec le niveau de sécurité 5 **5 ans ou 30 000 km**
- avec le niveau de sécurité 4 **4 ans ou 25 000 km**
- avec le niveau de sécurité 3 **3 ans ou 20 000 km**
- avec le niveau de sécurité 2 **3 ans ou 15 000 km**

Toute réclamation au titre de la garantie doit être traitée par votre revendeur de vélos.

Ti ringraziamo per aver scelto un prodotto della nostra azienda al momento dell'acquisto del tuo nuovo cannotto.

- Confrontare il SAFETY LEVEL sul cannotto con la tabella allegata e assicurarsi che sia adatto all'uso previsto.**
- Prima di montare il cannotto, assicurarsi che questo sia adatto al peso totale consentito della bicicletta. Indicazioni corrispondenti sono disponibili nella descrizione del prodotto o presso il produttore di biciclette.**
- Prima di utilizzarlo, leggere attentamente le seguenti indicazioni di montaggio e di sicurezza. Conservare le indicazioni con cura ed eventualmente darle al successivo possessore.**

Montaggio

Il montaggio richiede delle conoscenze di base corrispondenti. Se non si è in possesso di queste, ti preghiamo di rivolgerti ad un rivenditore specializzato di biciclette.

- Prima del montaggio controllare che il diametro interno del serraggio del cannotto Ahead (28,6 mm) coincida con il diametro esterno del tubo forcella. Ci sono 2 misure differenti: con tubo forcella da 1": diametro esterno 25,4 mm e con tubo forcella da 1 1/8": diametro esterno 28,6 mm. Il diametro interno del morsetto del cannotto deve corrispondere al diametro esterno del tubo forcella.
- Controllare anche la lunghezza di serraggio del tubo forcella. Questa deve essere di 42 + 14 mm, comprensiva di anello di regolazione del cuscinetto di comando.
- Applicare infine il meccanismo di regolazione del cuscinetto di comando **A** sul tubo forcella in modo che la filettatura sporgente si trovi in alto.
- Posizionare successivamente il cannotto sul tubo forcella e sulla filettatura del meccanismo di regolazione del cuscinetto di comando **A** e orientarlo in modo che sia allineato alla ruota anteriore.

Per motivi di sicurezza non combinare il cannotto con un tubo forcella in carbonio – c'è il pericolo di rottura.

Per motivi di sicurezza il tubo forcella può essere al massimo 2 mm più corto del morsetto del cannotto.

- Serrare ora entrambe le viti di serraggio del tubo **B** uniformemente con una chiave a brugola da 6 mm e una coppia di serraggio di 16-18 Nm.
- Smontare successivamente le viti di serraggio del manubrio **C** con una chiave a brugola da 4 mm e rimuovere il morsetto del manubrio **H**.

Per motivi di sicurezza non combinare il cannotto con un manubrio in carbonio – c'è il pericolo di rottura.

Verificare che le superfici di serraggio siano pulite e prive di grasso!

- Prima del montaggio controllare la lunghezza dell'area di serraggio sul manubrio. Questa deve essere di almeno 46 mm.
- Inserire l'area di serraggio del manubrio al centro nel morsetto del manubrio del cannotto **B** e fissare leggermente il morsetto del manubrio **H**.
- Orientare ora le estremità delle impugnature o la posizione del manubrio in base alle proprie esigenze.
- Serrare poi uniformemente con una chiave a brugola da 4 mm **prima entrambe le viti di serraggio del manubrio C superiori e poi entrambe le viti di serraggio inferiori del manubrio C** con una coppia di serraggio di 6-8 Nm. Tenere presente che la parte superiore del morsetto del manubrio appoggia sul cannotto!

Per motivi di sicurezza la coppia di serraggio max. non deve superare i 8 Nm.

- Regolare poi il gioco del cuscinetto di comando. A tale scopo tenere l'anello inferiore **D** con una chiave a bocca da 36. Con una seconda chiave a bocca da 36 ruotare l'anello superiore **E** in senso antiorario fino a quando non c'è più gioco.
- Per bloccare l'anello superiore serrare la vite senza testa **F** con una chiave a brugola da 2 mm con una coppia di serraggio di 2 Nm.

Nota: per non danneggiare gli anelli durante la regolazione, è necessario rispettare i seguenti punti:



- La vite senza testa **F** deve essere svitata fino a quando non poggia più sulla filettatura e fino a quando è possibile girare liberamente gli anelli.
- La regolazione deve essere effettuata solamente con bicicletta appoggiata e non agganciata.
- Se il cuscinetto di comando dispone di un sistema di serraggio, questo deve essere sganciato prima della regolazione.

Rispettare anche le indicazioni di montaggio e di sicurezza del produttore del cuscinetto di comando.

Avvertenza di sicurezza

Controllare la coppia di serraggio delle viti dopo ca. 500 km e successivamente regolarmente nell'ambito degli intervalli di manutenzione, **ma almeno 1 volta all'anno.**

Non attaccare al cannotto altri accessori come seggiolini per bambini o portapacchi. Questi potrebbero provocare una sollecitazione eccessiva e quindi alla rottura del cannotto.

Per evitare una caduta o un incidente, il cannotto deve essere assolutamente sostituito dopo un guasto.

| Mountain Bike | | Safety Level | |
|---------------------------|---------------------------|--------------|-------------|
| Altezza di salto ≤ 60 cm | max. 120 kg | max. 100 kg | |
| Altezza di salto ≤ 60 cm | max. 140 kg | max. 120 kg | |
| Altezza di salto ≤ 60 cm | max. 160 kg | max. 140 kg | |
| Altezza di salto ≤ 120 cm | max. 120 kg | max. 100 kg | |
| Altezza di salto ≤ 120 cm | max. 140 kg | max. 120 kg | |
| Altezza di salto ≤ 180 cm | max. 120 kg | max. 100 kg | |
| E-BIKE 25 km/h | Altezza di salto ≤ 60 cm | max. 120 kg | max. 100 kg |
| E-BIKE 25 km/h | Altezza di salto ≤ 60 cm | max. 140 kg | max. 120 kg |
| E-BIKE 25 km/h | Altezza di salto ≤ 60 cm | max. 160 kg | max. 140 kg |
| E-BIKE 25 km/h | Altezza di salto ≤ 120 cm | max. 120 kg | max. 100 kg |
| E-BIKE 25 km/h | Altezza di salto ≤ 120 cm | max. 140 kg | max. 120 kg |
| E-BIKE 25 km/h | Altezza di salto ≤ 180 cm | max. 120 kg | max. 100 kg |

| Bici da strada / Gravel / Bici da viaggio | | Safety Level | |
|---|-------------|--------------|--|
| | max. 100 kg | max. 100 kg | |
| | max. 120 kg | max. 120 kg | |
| E-BIKE 25 km/h + 45 km/h | max. 100 kg | max. 100 kg | |
| E-BIKE 25 km/h + 45 km/h | max. 120 kg | max. 120 kg | |

| City / Trekking Bike | | Safety Level | |
|------------------------|-------------|--------------|--|
| | max. 100 kg | max. 100 kg | |
| | max. 120 kg | max. 120 kg | |
| | max. 140 kg | max. 140 kg | |
| | max. 160 kg | max. 160 kg | |
| | max. 180 kg | max. 180 kg | |
| E-BIKE 25 km/h | max. 120 kg | max. 100 kg | |
| E-BIKE 25 km/h | max. 140 kg | max. 120 kg | |
| E-BIKE 25 km/h | max. 160 kg | max. 140 kg | |
| E-BIKE 25 km/h | max. 180 kg | max. 160 kg | |
| E-BIKE 45 km/h* | max. 140 kg | max. 120 kg | |
| E-BIKE 45 km/h* | max. 160 kg | max. 140 kg | |

| Cargo-Bike | | Safety Level | |
|----------------------------------|----------------------------------|--------------|-------------|
| Corsia singola / Corsia multipla | max. 250 kg | max. 140 kg | |
| Corsia singola / Corsia multipla | max. 300 kg | max. 160 kg | |
| E-BIKE 25 km/h | Corsia singola / Corsia multipla | max. 250 kg | max. 140 kg |
| E-BIKE 25 km/h | Corsia singola / Corsia multipla | max. 300 kg | max. 160 kg |

| Bici da ragazzo | | Safety Level | |
|-----------------|-------------|--------------|--|
| | max. 100 kg | max. 100 kg | |

| Bici da bambino | | Safety Level | |
|-----------------|--|--------------|--|
| 12"-24" | | | |

La classificazione di prodotto del livello di sicurezza ergotec è conforme alla norma DIN EN ISO 4210 per le biciclette e DIN EN 15194 per le biciclette elettriche. Tipo di bicicletta elettrica: pedalata assistita fino alla velocità indicata.

* è possibile effettuare il retrofit solamente mediante collaudo di un ente certificatore riconosciuto e registrazione nei documenti della bicicletta.

Garanzia

Per i cannotti **ergotec** ci sono i seguenti periodi di garanzia:

- con livello di sicurezza 6 **6 anni o 35.000 km**
- con livello di sicurezza 5 **5 anni o 30.000 km**
- con livello di sicurezza 4 **4 anni o 25.000 km**
- con livello di sicurezza 3 **3 anni o 20.000 km**
- con livello di sicurezza 2 **3 anni o 15.000 km**

Eventuali richieste di garanzia devono essere gestite tramite il negozio specializzato di biciclette.

Muchas gracias por haberse decantado por un producto de nuestra casa a la hora de adquirir su nueva potencia.

- Compare el SAFETY LEVEL en la potencia con la tabla adjunta y compruebe si es adecuada para el uso que pretende darle.**
- Antes de montar la potencia, asegúrese de que es adecuada para el peso total máximo admisible de la bicicleta. Encontrará los datos necesarios en la descripción del producto o preguntando al fabricante de su bicicleta.**
- Antes de su uso, lea atentamente las siguientes instrucciones de montaje y seguridad. Guarde cuidadosamente estas instrucciones y entréguelas a cualquier posible propietario posterior.**

Montaje

El montaje requiere tener los correspondientes conocimientos previos. Si carece de dichos conocimientos, diríjase a una tienda especializada en bicicletas.

- Antes del montaje, compruebe si el diámetro interior de la fijación de potencia Ahead (28,6 mm) coincide con el diámetro exterior de la horquilla. Hay 2 tamaños diferentes: con horquilla de 1": diámetro exterior 25,4 mm y con horquilla de 1 1/8": diámetro exterior 28,6 mm. El diámetro interior de la fijación de la potencia debe corresponderse con el diámetro exterior de la horquilla.
- Compruebe también la longitud de sujeción de la horquilla. Incluyendo el anillo de ajuste del rodamiento de dirección, la longitud debe ser de 42 + 14 mm.
- A continuación, coloque el mecanismo de ajuste del rodamiento de dirección **A** en la horquilla de forma que la rosca que sobresale se encuentre arriba.
- A continuación, coloque la potencia en la horquilla y en la rosca del mecanismo de ajuste del rodamiento de dirección **A** y oriéntela de forma que quede alineada con la rueda delantera.

Por motivos de seguridad, no combine la potencia con una horquilla de carbono: riesgo de rotura.

Por motivos de seguridad, la horquilla debe ser como máximo 2 mm más corta que el mecanismo de apriete de la potencia.

- Ahora, utilice una llave Allen de 6 mm para apretar uniformemente los dos tornillos de fijación del tubo **C** con un valor de apriete de 16-18 Nm.
- A continuación, utilice una llave Allen de 4 mm para desmontar los tornillos de fijación de la barra de manillar **G** y retire la abrazadera del manillar **H**.

Por motivos de seguridad, no combine la potencia con una barra de manillar de carbono: ¡riesgo de rotura!

¡Observe también que las superficies de fijación estén limpias y sin grasa!

- Antes del montaje, compruebe la longitud de la zona de sujeción en la barra de manillar. Debe ser al menos de 46 mm.
- Ahora, coloque la zona de sujeción de la barra de manillar en posición centrada en la fijación de la barra de manillar de la potencia **B** y fije ligeramente la abrazadera del manillar **I**.
- Ahora, ajuste los extremos de los puños o la posición de la barra de manillar para que se adapten a sus necesidades.
- A continuación, utilice una llave Allen de 4 mm y apriete uniformemente **primero los dos tornillos superiores** de fijación de la barra de manillar **G** y **luego los dos tornillos inferiores** de fijación de la barra de manillar **G** con un valor de apriete de 6-8 Nm. ¡Preste atención a que la parte superior de la abrazadera de la barra de manillar esté en contacto con la potencia!

Por motivos de seguridad, no se debe superar el valor de apriete máximo de 8 Nm.

- Ajuste la holgura del rodamiento de dirección. Para ello, sujete el anillo inferior **D** con una llave fija del 36. Luego, con una segunda llave fija del 36, gire el anillo superior **E** en sentido antihorario hasta que no quede holgura.
- Para asegurar el anillo superior, utilice una llave Allen de 2 mm y apriete el tornillo prisionero **F** con un valor de apriete de 2 Nm.

Nota: para no dañar los anillos durante el proceso de ajuste, deben respetarse los puntos siguientes:



- El tornillo prisionero **F** debe estar lo suficientemente suelto como para no apoyar en la rosca y permitir que los anillos giren libremente.
- El ajuste debe hacerse siempre con el vehículo parado y no suspendido.
- Si el rodamiento de dirección cuenta con un sistema de fijación propio, es necesario soltarlo antes de proceder al ajuste.

Respete también las instrucciones de montaje y seguridad del fabricante del rodamiento de dirección.

Indicación de seguridad

Controle el valor de apriete de los tornillos después de realizar aprox. 500 km y luego hágalo periódicamente durante los intervalos de mantenimiento, **al menos 1 vez al año.**

- No sujete a la potencia ningún complemento, como asiento infantil o portaequipajes. Podría causar una sobrecarga y la rotura de la potencia.
- Para evitar una caída o un accidente, es imprescindible sustituir una potencia dañada.

Sistema de dirección Tija de sillín

| MTB | | Safety Level | |
|--------------------------|--------------------------|--------------|-------------|
| Altura de salto ≤ 60 cm | max. 120 kg | max. 100 kg | |
| Altura de salto ≤ 60 cm | max. 140 kg | max. 120 kg | |
| Altura de salto ≤ 60 cm | max. 160 kg | max. 140 kg | |
| Altura de salto ≤ 120 cm | max. 120 kg | max. 100 kg | |
| Altura de salto ≤ 120 cm | max. 140 kg | max. 120 kg | |
| Altura de salto ≤ 180 cm | max. 120 kg | max. 100 kg | |
| E-BIKE 25 km/h | Altura de salto ≤ 60 cm | max. 120 kg | max. 100 kg |
| E-BIKE 25 km/h | Altura de salto ≤ 60 cm | max. 140 kg | max. 120 kg |
| E-BIKE 25 km/h | Altura de salto ≤ 60 cm | max. 160 kg | max. 140 kg |
| E-BIKE 25 km/h | Altura de salto ≤ 120 cm | max. 120 kg | max. 100 kg |
| E-BIKE 25 km/h | Altura de salto ≤ 120 cm | max. 140 kg | max. 120 kg |
| E-BIKE 25 km/h | Altura de salto ≤ 180 cm | max. 120 kg | max. 100 kg |

| Bicicleta de Carretera/Gravel/Cicloturismo | | Safety Level | |
|--|-------------|--------------|--|
| | max. 100 kg | max. 100 kg | |
| | max. 120 kg | max. 120 kg | |
| E-BIKE 25 km/h + 45 km/h | max. 100 kg | max. 100 kg | |
| E-BIKE 25 km/h + 45 km/h | max. 120 kg | max. 120 kg | |

| Bicicleta Urbana/ de Trekking | | Safety Level | |
|-------------------------------|-------------|--------------|--|
| | max. 100 kg | max. 100 kg | |
| | max. 120 kg | max. 120 kg | |
| | max. 140 kg | max. 140 kg | |
| | max. 160 kg | max. 160 kg | |
| | max. 180 kg | max. 180 kg | |
| E-BIKE 25 km/h | max. 120 kg | max. 100 kg | |
| E-BIKE 25 km/h | max. 140 kg | max. 120 kg | |
| E-BIKE 25 km/h | max. 160 kg | max. 140 kg | |
| E-BIKE 25 km/h | max. 180 kg | max. 160 kg | |
| E-BIKE 45 km/h* | max. 140 kg | max. 120 kg | |
| E-BIKE 45 km/h* | max. 160 kg | max. 140 kg | |

| Bicicleta de Carga/Cargo-Bike | | Safety Level | |
|-------------------------------|----------------------------|--------------|-------------|
| Vía única / Múltiples vías | max. 250 kg | max. 140 kg | |
| Vía única / Múltiples vías | max. 300 kg | max. 160 kg | |
| E-BIKE 25 km/h | Vía única / Múltiples vías | max. 250 kg | max. 140 kg |
| E-BIKE 25 km/h | Vía única / Múltiples vías | max. 300 kg | max. 160 kg |

| Bicicleta cadete | | Safety Level | |
|------------------|-------------|--------------|--|
| | max. 100 kg | max. 100 kg | |

| Bicicleta infantil y juvenil | | Safety Level | |
|------------------------------|--|--------------|--|
| 12"-24" | | | |

La clasificación del producto de ergotec Safety Level cumple con las exigencias de la norma DIN EN ISO 4210 para bicicletas y la norma DIN EN 15194 para bicicletas eléctricas. Tipo de bicicleta eléctrica: asistente al pedaleo hasta una velocidad previamente indicada.

* Montaje posterior solo con la aprobación de un organismo de inspección certificado e inscripción en los papeles del vehículo.

Garantía

Los periodos de garantía para potencias **ergotec** son los siguientes:

- con nivel de seguridad 6 **6 años o 35.000 km**
- con nivel de seguridad 5 **5 años o 30.000 km**
- con nivel de seguridad 4 **4 años o 25.000 km**
- con nivel de seguridad 3 **3 años o 20.000 km**
- con nivel de seguridad 2 **3 años o 15.000 km**

Los posibles derechos de garantía deberán tramitarse a través de una tienda especializada en bicicletas.