

Vielen Dank, dass Sie sich beim Kauf Ihrer neuen Pedale für ein Produkt aus unserem Haus entschieden haben.

! Vergewissern Sie sich, ob die neuen Pedale für den vorgesehenen Einsatzzweck geeignet sind.

! Lesen Sie vor Gebrauch die nachfolgenden Montage- und Sicherheitshinweise aufmerksam durch. Bewahren Sie die Hinweise sorgfältig auf und geben Sie diese ggf. an den Nachbesitzer weiter.

Montage

Die Montage setzt eine entsprechende Grundkenntnis voraus. Sollten Sie über diese nicht verfügen, so wenden Sie sich bitte an den Fahrrad-Fachhandel.

- Überprüfen Sie vor der Montage die Kompatibilität zwischen den Pedalen und den Tretkurbeln.
- Überprüfen Sie auch, ob das Gewinde der Pedale (9/16") mit dem Gewinde der Tretkurbeln übereinstimmt.

! Damit sich die Pedale beim Pedalieren nicht lösen, haben diese zwei unterschiedliche Gewinde.

Das, in Fahrtrichtung gesehen, linke Pedal (mit „L“ gekennzeichnet) hat ein Linksgewinde, das rechte Pedal (mit „R“ gekennzeichnet) hat ein Rechtsgewinde.

- Behandeln Sie vor Anbau der Pedale die beiden Achsgewinde **A** mit einem wasserresistenten Fett.
- Drehen Sie mit einem 8 mm Innensechskant-Schlüssel das mit „L“ gekennzeichnete Pedal in den linken – und das mit „R“ gekennzeichnete Pedal in den rechten Tretkurbelarm.
- Ziehen Sie anschließend von der Innenseite des Kurbelarms das Achsgewinde **A** mit einem 6 mm Innensechskant-Schlüssel und einem Anzugswert von 33 - 35 Nm fest.

Falten der Pedale

- Für den Transport ziehen Sie den Schiebemechanismus **B** gegen den Federdruck nach außen.
- Schwenken Sie nun die Trittfäche **C** um 90°.
- Arretieren Sie die Trittfäche anschließend im Achskörper **D**.
- Für den Fahrbetrieb ziehen Sie den Schiebemechanismus **B** wieder gegen den Federdruck nach außen.
- Schwenken Sie nun die Trittfäche **C**, bis sie waagrecht steht.
- Arretieren Sie die Trittfäche anschließend wieder im Achskörper **D**.

! Stellen Sie vor Fahrtantritt sicher, dass der Schiebemechanismus richtig in den Achskörper eingerastet ist.

Verschleiß-Reparatur

Sollte die Oberfläche der Trittfäche **C** verschlissen sein, so können Sie das Sandpapier über den Fahrrad-Fachhandel als Ersatzteil beziehen. Die Art. Nr. hierfür lautet 06018501.

Zum Austausch des Sandpapiers gehen Sie bitte wie folgt vor:

- Erwärmen Sie mit einem Fön das verschlissene Sandpapier gleichmäßig.
- Nun können Sie mit Hilfe eines kleinen Schraubendrehers das Sandpapier aus einer Ecke heraus abziehen.
- Entfernen Sie anschließend mit Waschbenzin die restlichen Kleberückstände am Pedalkörper.

! Verwenden Sie hierzu kein Aceton, keine Verdünnung oder Ähnliches. Die aggressive Substanz könnte den Pedalkörper beschädigen.

- Ziehen Sie nun die Schutzfolie auf der Rückseite des neuen Sandpapiers ab.
- Kleben Sie anschließend das Sandpapier auf den Pedalkörper auf. Achten Sie dabei darauf, dass es exakt in der dafür vorgesehenen Vertiefung sitzt.
- Drücken Sie nun das Sandpapier mehrmals gleichmäßig fest.
- Lassen Sie anschließend den Klebstoff ca. 24 Stunden abtrocknen, bevor Sie das Pedal wieder benutzen.

Pedale EP-F

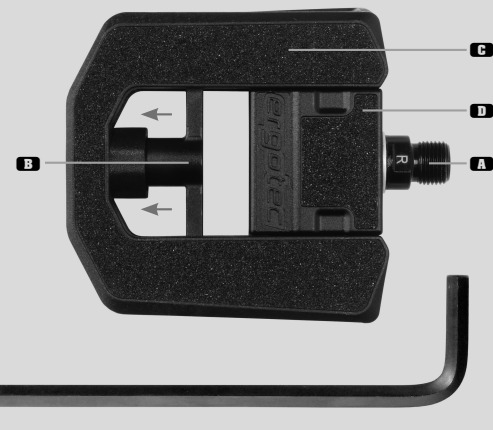

Falten der Pedale

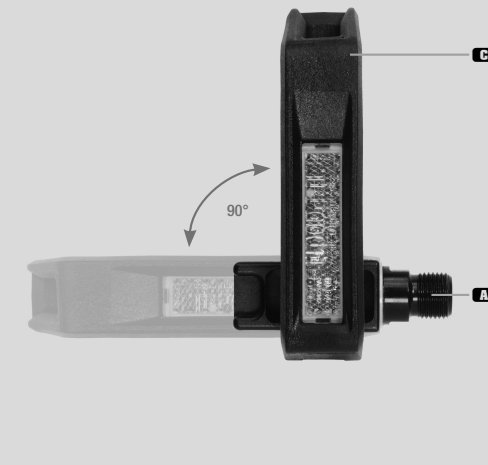

Verschleiß-Reparatur Sandpapier (Ersatzteil) für Pedale EP-F Art. Nr.: 06018501

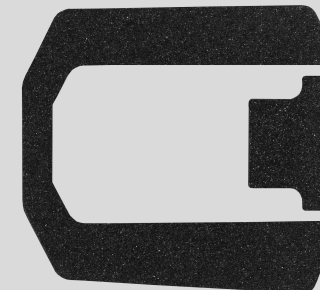

Pflege / Wartung

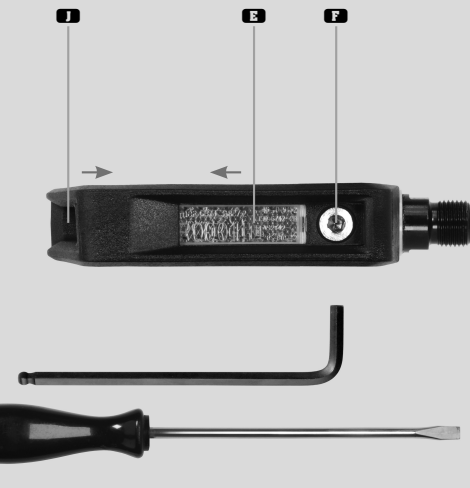

Pflege / Wartung

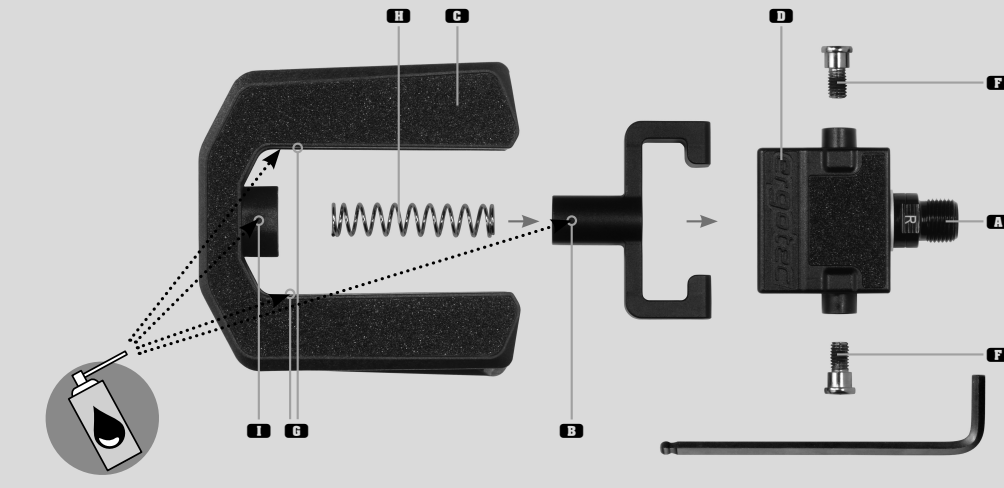

Pflege / Wartung

Um eine sichere Funktion zu gewährleisten, sollten die Pedale je nach Nutzung und Einsatz regelmäßig gewartet werden. Hierzu gehen Sie bitte wie folgt vor:

- Schieben Sie mit einem Schlitzschraubendreher die beiden Reflektoren **E** so weit nach außen, bis die Schraubenköpfe der beiden Gelenkschrauben **F** komplett sichtbar sind.
- Ziehen Sie den Schiebemechanismus **B** nach außen und entfernen Sie dann mit einem 5 mm-Innensechskantschlüssel die beiden Gelenkschrauben **F**.
- Ziehen Sie nun den Achskörper **D** und dann den Schiebemechanismus **B** aus den Führungsschienen **G** heraus und entfernen Sie die Feder **H**.

- Reinigen Sie nun mit einem Reinigungs- und Entfettungsspray die beiden Führungsschienen **G**, die Führungsbuchse **I** und den Schiebemechanismus **B**.
- Sprühen Sie dann die zuvor beschriebenen Bereiche mit einem Silikon Spray ein.
- Bauen Sie das Pedal anschließend in umgekehrter Reihenfolge wieder zusammen und ziehen Sie dann die Gelenkschrauben **F** mit 3 Nm fest.
- Um die beiden Reflektoren **E** wieder über die Gelenkschrauben zu schieben, führen Sie einen Schlitzschraubendreher in die Öffnung **I** ein und drücken Sie die Reflektoren wieder ganz nach innen.

Sicherheitshinweis

Kontrollieren Sie den Anzugswert der Schrauben nach ca. 500 km und anschließend regelmäßig im Rahmen der Service-Intervalle, **mindestens jedoch 1 x pro Jahr**.

! Um einen Sturz oder Unfall zu vermeiden, müssen die Pedale nach einer Beschädigung unbedingt ausgetauscht werden.

Gewährleistung

Es gelten die gesetzlichen Bestimmungen. Eventuelle Gewährleistungsansprüche sollten über den Fahrrad-Fachhandel abgewickelt werden.

Thank you for selecting a quality product from our company in the purchase of your new pedals.

! Please check whether the pedals are suitable for the intended use.

! Before using the product please read the following assembly and safety instructions carefully. Keep these instructions in a safe place and if necessary pass them on to the next owner.

Assembly

Assembly and fitting require the relevant technical knowledge and skills. If you do not have these, please contact a specialist bicycle dealer.

- Before fitting the pedals please check that they are compatible with the crank arms.
- You should also check whether the thread of the pedals (9/16") matches the thread of the crank.

! To ensure that the pedals cannot become loose during pedalling, the two pedals have a different thread.

Seen in the direction of travel the left-hand pedal (marked with an "L") has a left-hand thread and the right-hand pedal (marked with an "R") has a right-hand thread.

- Before fitting the pedals please treat the two axle threads **A** with water-resistant grease.
- With an 8 mm hexagonal key you fit the pedal marked „L“ to the left-hand crank arm and the pedal marked „R“ to the right-hand crank arm.
- From the inside of the crank arm you now use a 6 mm hexagonal key to tighten the axle threads **A** to a tightening value of 33- 35 Nm.

Folding the pedals

- For transport purposes, pull sliding mechanism **B** outwards against the pressure of the spring.
- Now you swivel tread surface **C** by 90°.
- Next lock the tread surface into axle housing **D**.
- To use the bike again you pull sliding mechanism **B** outwards once more against the pressure of the spring.
- Now you swivel tread surface **C** until it is horizontal.
- Then lock the tread surface into axle housing **D** once more.

! Before using the bike make sure that the sliding mechanism is locked securely into the axle housing.

Wear repair

If the surface of the tread area **C** is worn, you can obtain the sandpaper as a spare part from your bicycle dealer. The article No. for this is 06018501.

To replace the sandpaper you proceed as follows:

- Heat the worn sandpaper evenly with a hair dryer.
- Now you can remove the sandpaper from one corner with the help of a small screwdriver.
- Afterwards you remove the remaining adhesive residues from the body of the pedal with benzene.

! Do not use acetone, thinners or similar. The aggressive substance could damage the body of the pedal.

- Now remove the protective foil from the back of the new sandpaper.
- Then stick the sandpaper onto the body of the pedal. Make sure that the sandpaper fits neatly into the recess provided.
- Now press the sandpaper down evenly several times.
- Allow the glue to dry for about 24 hours before using the pedal again.

Pedals EP-F

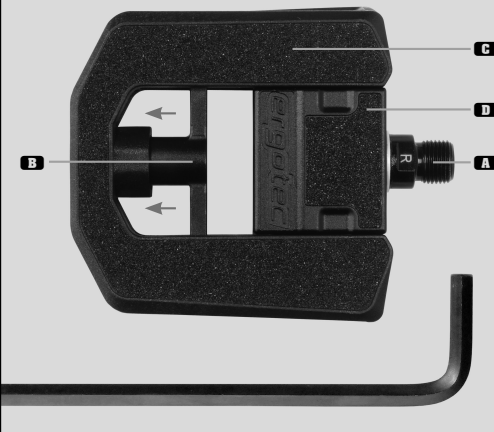

Folding the pedals

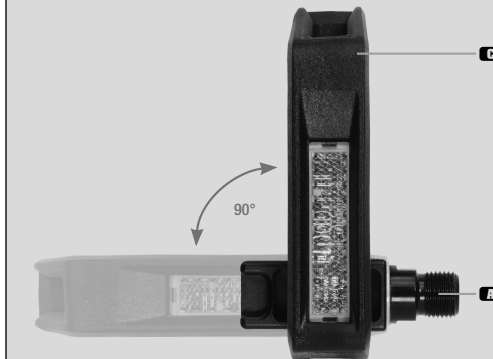

Wear repair

Sandpaper (spare part) for pedal EP-F
Art. No.: 06018501

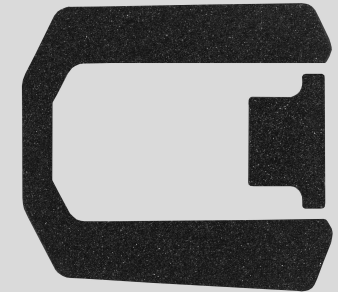

Care / maintenance

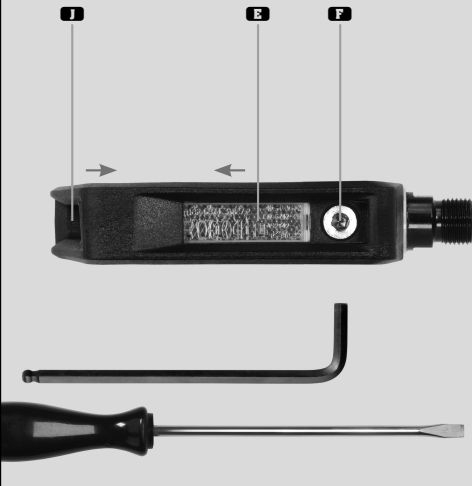

Care / maintenance

To ensure safe operation, the pedals should be serviced regularly depending on use and application. To do this, please proceed as follows:

- Use a flat-blade screwdriver to push the two reflectors **E** outwards until the screw heads of the two hinge screws **F** are completely visible.
- Pull the sliding mechanism **B** outwards and then remove the two hinge screws **F** using a 5 mm hexagonal key.
- Now pull the axle beam **D** and then the sliding mechanism **B** out of the guide rails **G** and remove the spring **R**.

Care / maintenance

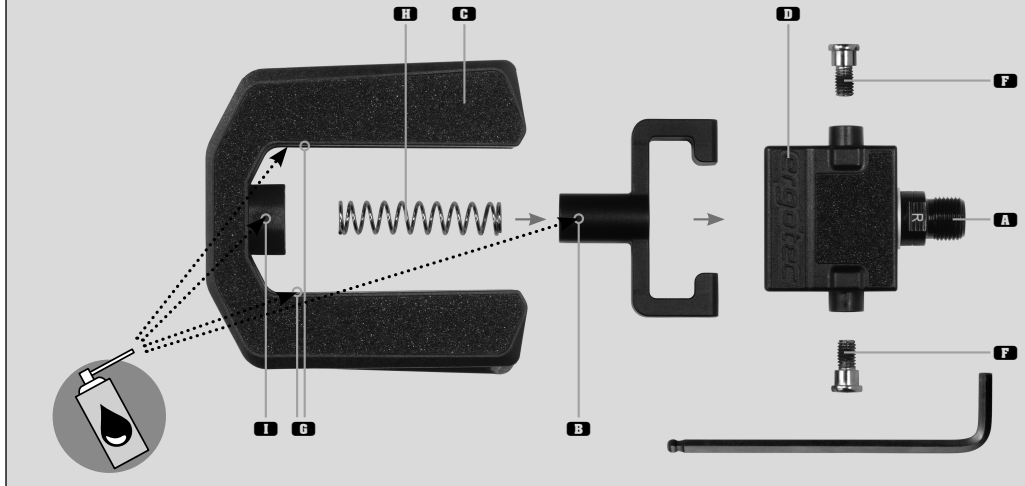

- Now clean the two guide rails **G**, the guide bush **I** and the sliding mechanism **B** with a cleaning and degreasing spray.
- Then spray the areas described above with a silicone spray.
- Then reassemble the pedal in reverse order and tighten the hinge screws **F** to 3 Nm.
- To push the two reflectors **E** back over the hinge screws, insert a flat-blade screwdriver into the opening **F** and push the reflectors all the way in again.

Safety instructions

You should check the tightening value of the screws after approx. 500 km and after that during the regular service intervals, **but at least once a year.**

! In order to avoid a fall or an accident, the pedals should be replaced immediately if they become damaged.

Warranty

The statutory provisions apply. Any warranty claims should be implemented through a bicycle dealer.

Hartelijk dank dat u bij de aankoop van uw nieuwe pedalen heeft gekozen voor een product van ons.

! Ga na of de nieuwe pedalen geschikt zijn voor het beoogde gebruiksdoel.

! Lees voor het gebruik onderstaande montage- en veiligheidsinstructies zorgvuldig door. Bewaar de instructies goed en geef ze door aan een evt. volgende eigenaar.

Montage

Voor de montage is een bepaalde basiskennis vereist. Laat de werkzaamheden uitvoeren door een fietsmaker als u niet over deze kennis beschikt.

- Controleer voor de montage of de pedalen geschikt zijn in combinatie met de cranks.
- Controleer ook of het schroefdraad van de pedalen (9/16") overeenkomt met het schroefdraad van de cranks.

! Om te voorkomen dat de pedalen tijdens het fietsen losdraaien, hebben de pedaalverlengingen twee verschillende schroefdraden.

Het linkerpedaal, gezien vanuit de rijrichting, (gemarkeerd met „L“) heeft een linkse draad, het rechterpedaal (gemarkeerd met „R“) heeft een rechtse draad.

- Behandel voor u de pedalen gaat monteren beide schroefdraden van de as **A** met een waterbestendig vet.
- Draai met een 8 mm inbusleutel het pedaal met een „L“ in de linker en het pedaal met een „R“ in de rechter crank.
- Draai vervolgens aan de binnenkant van de crank het schroefdraad van de as **A** vast met een 6 mm inbusleutel en een aandraaimoment van 33 - 35 Nm.

Inklappen van de pedalen

- Trek voor het transport het schuifmechanisme **B** tegen de veerdruk in naar buiten.
- Kantel nu de voetplaat **C** 90°.
- Laat de voetplaat daarna vastklikken op het ashuis **D**.
- Trek voor u gaat fietsen het schuifmechanisme **B** weer tegen de veerdruk in naar buiten.
- Kantel nu de voetplaat **C** tot hij horizontaal staat.
- Laat de voetplaat daarna weer vastklikken op het ashuis **D**.

! Controleer voor u gaat fietsen of het schuifmechanisme goed op het ashuis is vastgeklikt.

Reparatie bij slijtage

Wanneer de voetplaat **C** versleten is, kunt u bij een fietswinkel zandpapier kopen als reserveonderdeel. Het artnr. hiervan is 06018501.

Ga als volgt te werk om het zandpapier te vervangen:

- Verwarm met een föhn het versleten zandpapier gelijkmatig.
- Nu kunt u met behulp van een kleine schroevendraaier het zandpapier vanuit een hoek losrekken.
- Verwijder vervolgens met wasbenzine de lijmresten op het pedaal.

! Gebruik hiervoor geen aceton, verdunding of iets dergelijks. De agressieve substantie kan het pedaal beschadigen.

- Trek nu het beschermingsfolie van de achterkant van het nieuwe zandpapier.
- Plak het zandpapier vervolgens op het pedaal. Let daarbij op dat het precies in de daarvoor bedoelde verdieping valt.
- Druk het zandpapier nu meerdere malen gelijkmatig vast.
- Laat de lijm vervolgens ca. 24 uur drogen voor u het pedaal weer gaat gebruiken.

pedalen EP-F

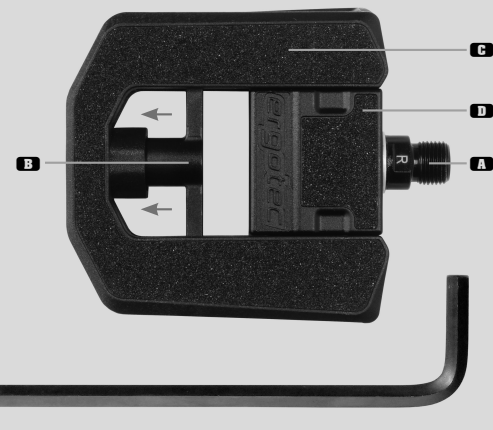

Inklappen van de pedalen

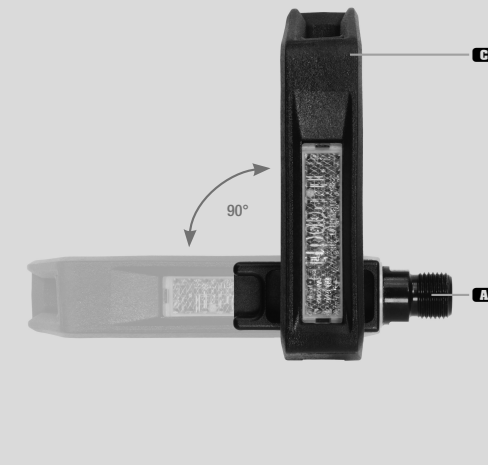

Reparatie bij slijtage
Zandpapier (reserveonderdeel) voor pedalen EP-F
art. : 06018501

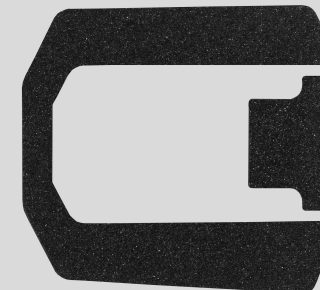

Onderhoud

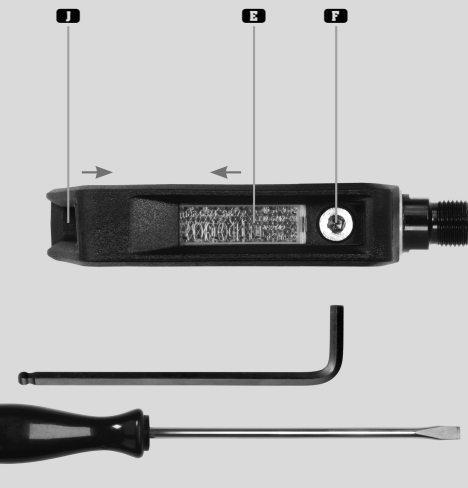

Onderhoud

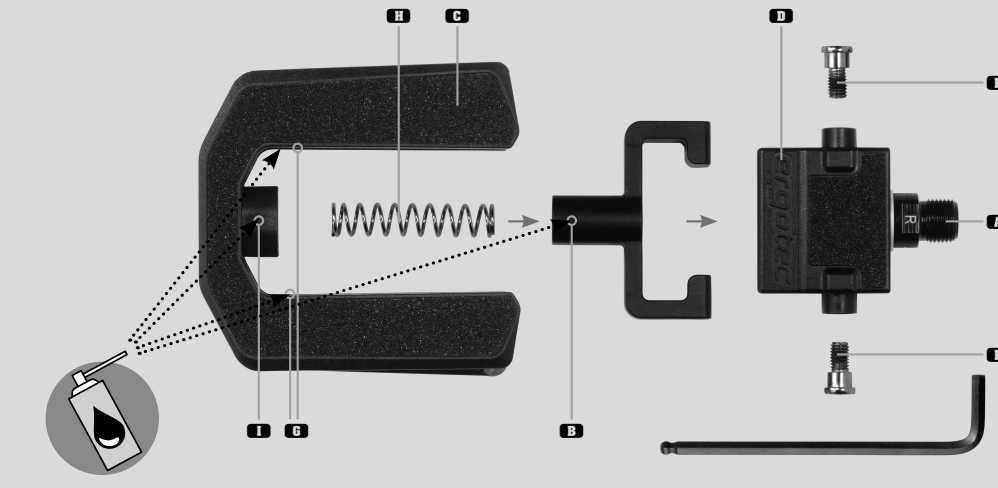

Onderhoud

Voor een veilige werking moeten de pedalen regelmatig worden onderhouden, afhankelijk van het gebruik en de toepassing. Ga hiervoor als volgt te werk:

- Gebruik een platte schroevendraaier om de twee reflectoren **E** naar buiten te duwen totdat de schroefkoppen van de twee scharnierschroeven **F** volledig zichtbaar zijn.
- Trek het schuifmechanisme **B** naar buiten en verwijder vervolgens de twee scharnierschroeven **F** met een 5 mm inbusleutel.
- Trek nu het aslichaam **D** en vervolgens het schuifmechanisme **B** uit de geleiderails **G** en verwijder de veer **H**.

- Reinig nu de twee geleiderails **G**, de geleidebus **I** en het schuifmechanisme **B** met een reinigings- en ontvettingspray.
- Smit vervolgens een siliconenspray op de hierboven beschreven plaatsen.
- Monteer het pedaal vervolgens weer in omgekeerde volgorde en draai de scharnierschroeven **F** vast met 3 Nm.
- Om de twee reflectoren **E** weer over de scharnierschroeven te schuiven, steekt u een platte schroevendraaier in de opening **I** en duwt u de reflectoren weer helemaal naar binnen.

Veiligheidsinstructie

Controleer het aandraaimoment van de schroeven na ca. 500 km en daarna regelmatig tijdens de onderhoudsbeurten, **maar tenminste 1 x per jaar**.

! Om een val of een ongeluk te voorkomen, moeten de pedalen absoluut worden vervangen als ze beschadigd zijn.

Garantie

De wettelijke bepalingen zijn van kracht. Neem voor aanspraak op de garantie contact op met uw fietsspecialzaak.

Merci d'avoir choisi vos nouvelles pédales parmi nos produits.

- ⚠ Assurez-vous que vos nouvelles pédales sont adaptées à l'utilisation prévue.
- ⚠ Lisez attentivement les instructions de montage et de sécurité suivantes avant utilisation. Conservez soigneusement ces consignes pour un usage ultérieur et transmettez-les le cas échéant au propriétaire suivant si vous vendez ou donnez cet article.

Montage

Le montage exige certaines connaissances de base. Si celles-ci ne font pas partie de vos compétences, veuillez contacter votre revendeur de vélos.

- Avant le montage, vérifiez la compatibilité des pédales avec les manivelles de pédalier.
- Vérifiez également que le filetage des pédales (9/16") correspond au filetage des manivelles de pédalier.

- ⚠ Les pédales disposent de deux filetages différents pour éviter qu'elles ne se desserrent en roulant.

Dans le sens du déplacement, la pédale gauche (marquée « L ») possède un filetage à gauche, et la pédale droite (marquée « R ») possède un filetage à droite.

- Avant le montage des pédales, traitez les deux filetages d'axe **A** avec une graisse résistante à l'eau.
- À l'aide d'une clé six pans creux de 8 mm, tournez la pédale marquée « L » dans la manivelle de pédalier gauche et la pédale marquée « R » dans la manivelle de pédalier droite.
- Serrez le filetage d'axe **A** depuis l'intérieur de la manivelle de pédalier à l'aide d'une clé six pans creux de 6 mm avec une valeur de serrage de 33-35 Nm.

Replier les pédales

- Pour le transport, tirez le mécanisme coulissant **B** vers l'extérieur contre la pression du ressort.
- Pivotez la surface antidérapante **C** de 90°.
- Bloquez la surface antidérapante sur le corps de l'axe **D**.
- Pour l'utilisation, tirez à nouveau le mécanisme coulissant **B** vers l'extérieur contre la pression du ressort.
- Faites pivoter la surface antidérapante **C** à l'horizontale.
- Bloquez à nouveau la surface antidérapante sur le corps d'axe **D**.

- ⚠ Avant de rouler, assurez-vous que le mécanisme coulissant est bien enclenché dans le corps d'axe.

Réparation d'usure

Si la surface antidérapante **C** est usée, vous pouvez obtenir du papier de verre de rechange auprès de votre revendeur de vélos. La référence ad hoc est 06018501.

Pour remplacer le papier de verre, veuillez procéder comme suit :

- À l'aide d'un sèche-cheveux, réchauffez le papier de verre de manière uniforme.
- Retirez le papier de verre en partant d'un coin avec un petit tournevis.
- Enlevez les résidus de colle sur le corps de la pédale avec du white spirit.

- ⚠ N'utilisez pas d'acétone, de diluant ou d'autres choses semblables. Les substances agressives pourraient endommager le corps de la pédale.

- Retirez le film protecteur du dos du nouveau papier de verre.
- Collez le papier de verre sur le corps de la pédale. Ce faisant, assurez-vous qu'il se trouve dans le renforcement prévu à cet effet.
- Appuyez fermement plusieurs fois sur le papier de verre pour le coller uniformément.
- Laissez ensuite sécher env. 24 heures avant d'utiliser à nouveau la pédale.

Pédales EP-F

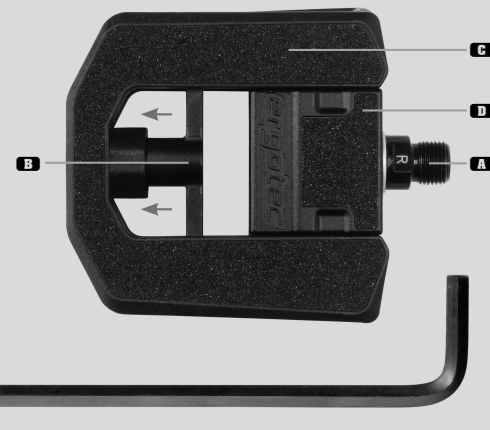

Replier les pédales

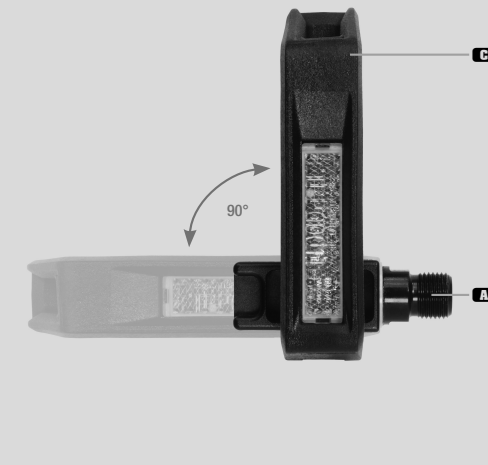

Réparation d'usure

Papier de verre (pièce de rechange) pour pédales EP-F
Art. N° : 06018501

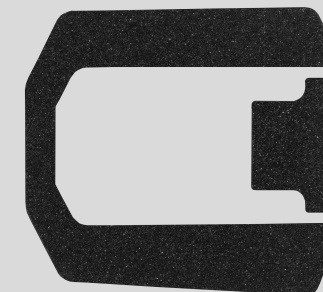

Entretien / maintenance

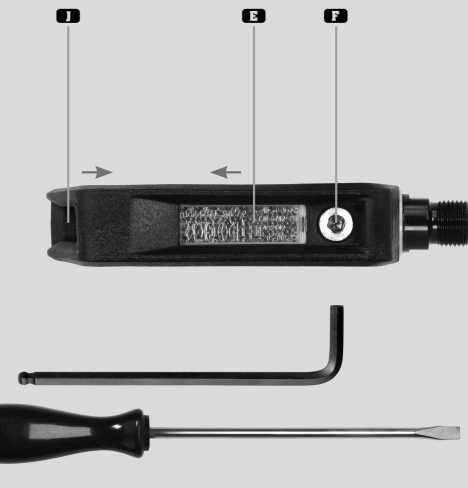

Entretien / maintenance

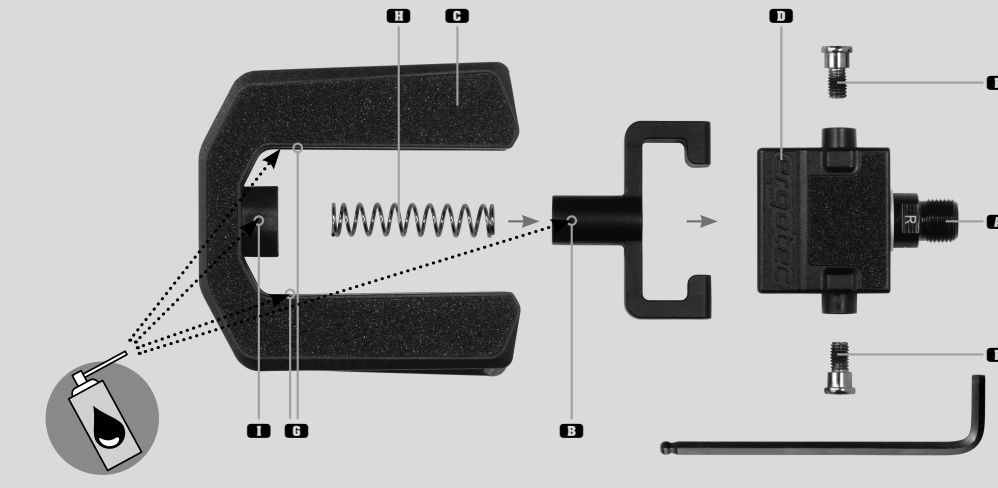

Entretien / maintenance

Pour garantir un fonctionnement sûr, les pédales doivent être entretenues régulièrement en fonction de l'utilisation et de la mise en œuvre. Pour ce faire, veuillez procéder comme suit :

- À l'aide d'un tournevis plat, poussez les deux réflecteurs **E** vers l'extérieur jusqu'à ce que les têtes de vis des deux vis articulées **F** soient entièrement visibles.
- Tirez le mécanisme coulissant **B** vers l'extérieur et retirez ensuite les deux vis d'articulation **F** à l'aide d'une clé à six pans creux de 5 mm.
- Retirez maintenant le corps d'axe **D** puis le mécanisme coulissant **B** des rails de guidage **G** et retirez le ressort **R**.

- Nettoyez maintenant les deux rails de guidage **G**, la douille de guidage **I** et le mécanisme coulissant **B** avec un spray de nettoyage et de dégraissage.
- Vaporisez ensuite les zones décrites précédemment avec un spray de silicone.
- Remontez ensuite la pédale dans l'ordre inverse et serrez ensuite les vis d'articulation **F** à 3 Nm.
- Pour replacer les deux réflecteurs **E** sur les vis d'articulation, insérez un tournevis plat dans l'ouverture **I** et poussez les réflecteurs à fond vers l'intérieur.

Consigne de sécurité

Contrôlez la valeur de serrage des vis après env. 500 km, puis régulièrement dans cadre des intervalles d'entretien, au moins 1 fois par an.

- ⚠ Pour éviter tout risque de chute ou d'accident, les pédales doivent impérativement être remplacées en cas de dommage.

Garantie

Les dispositions légales suivantes s'appliquent. Toute réclamation au titre de la garantie doit être traitée par votre revendeur de vélos.

Ti ringraziamo per aver scelto un prodotto della nostra azienda al momento dell'acquisto dei tuoi nuovi pedali.

! Assicurati che i tuoi nuovi pedali siano adatti per lo scopo previsto.

! Prima di utilizzarlo, leggere attentamente le seguenti indicazioni di montaggio e di sicurezza. Conservare le indicazioni con cura ed eventualmente darle al successivo possessore.

Montaggio

Il montaggio richiede delle conoscenze di base corrispondenti. Se non si è in possesso di queste, ti preghiamo di rivolgerti ad un rivenditore specializzato di biciclette.

- Prima di cominciare il montaggio è necessario verificare la compatibilità tra i pedali e le pedivelle.
- Verificare anche se la filettatura dei pedali (9/16") corrisponde alla filettatura delle pedivelle.

! Per far sì che i pedali non si sgancino mentre si pedala ci sono due filettature differenti.

Il pedale sinistro, visto in direzione di marcia (contrassegnato con "L") ha una filettatura sinistrorsa, il pedale destro (contrassegnato con "R") ha una filettatura destrorsa.

- Prima di montare i pedali, applicare del grasso resistente all'acqua su entrambe le filettature dell'asse **A**.
- Ruotare con una chiave a brugola da 8 mm il pedale contrassegnato con "L" nel braccio della pedivella sinistro e il pedale contrassegnato con "R" nel braccio della pedivella destro.
- Serrare infine dal lato interno della manovella la filettatura dell'asse **A** con una chiave a brugola da 6 mm ed una coppia di serraggio di 33 - 35 Nm.

Piegare i pedali

- Per il trasporto estrarre il meccanismo scorrevole **B** contro la pressione della molla verso l'esterno.
- Ruotare ora la superficie di appoggio del pedale **C** di 90°.
- Bloccare infine la superficie di appoggio del pedale nel corpo dell'asse **D**.
- Per la trazione di marcia estrarre il meccanismo scorrevole **B** nuovamente contro la pressione della molla verso l'esterno.
- Orientare quindi la superficie di appoggio del pedale **C** fino a quando si trova in posizione orizzontale.
- Bloccare infine nuovamente la superficie di appoggio del pedale nel corpo dell'asse **D**.

! Prima di mettersi in movimento assicurarsi che il meccanismo scorrevole sia correttamente bloccato in posizione nel corpo dell'asse.

Riparazione per usura

Nel caso in cui la superficie della superficie di appoggio del pedale **C** è usurata, è possibile farsi dare carta vetrata come pezzo di ricambio dal negozio specializzato in biciclette. Il nr. art. è 06018501.

Per sostituire la carta vetrata procedere come segue:

- Riscaldare con un fono in modo regolare la carta vetrata usurata.
- Ora è possibile rimuovere la carta vetrata da un angolo con l'ausilio di un piccolo cacciavite.
- Quindi rimuovere i residui di adesivo rimanenti sul corpo del pedale con l'acquaragia.

! Non utilizzare acetone, diluente o simili. La sostanza aggressiva potrebbe danneggiare il corpo del pedale.

- Rimuovere la pellicola protettiva sul lato posteriore della nuova carta vetrata.
- Incollare infine la carta vetrata sul corpo del pedale. Fare in modo che questa si trovi precisamente nell'incavo previsto a tal scopo.
- Premere infine la carta vetrata più volte in modo uniforme.
- Successivamente fare asciugare la colla per ca. 24 ore prima di riutilizzare il pedale.

Pedali EP-F

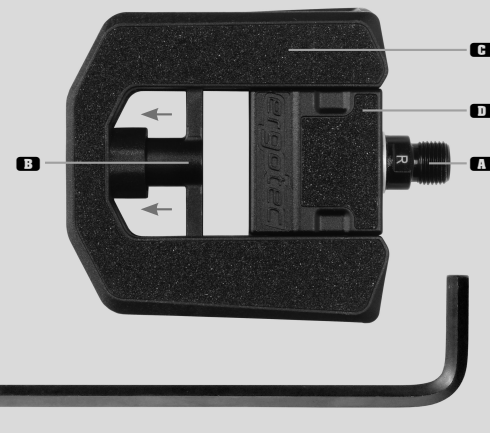

Piegare i pedali

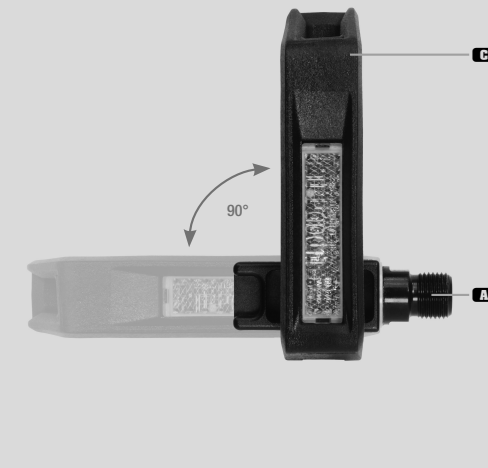

Riparazione per usura

Carta vetrata (pezzo di ricambio) per pedali EP-F
Nr. art.: 06018501

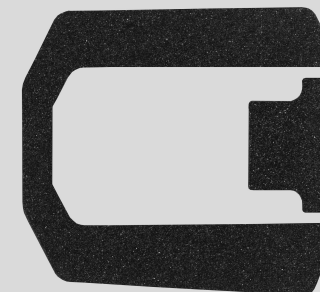

Cura / manutenzione

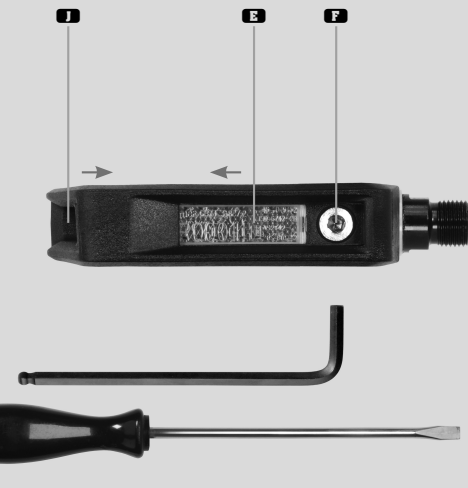

Cura / manutenzione

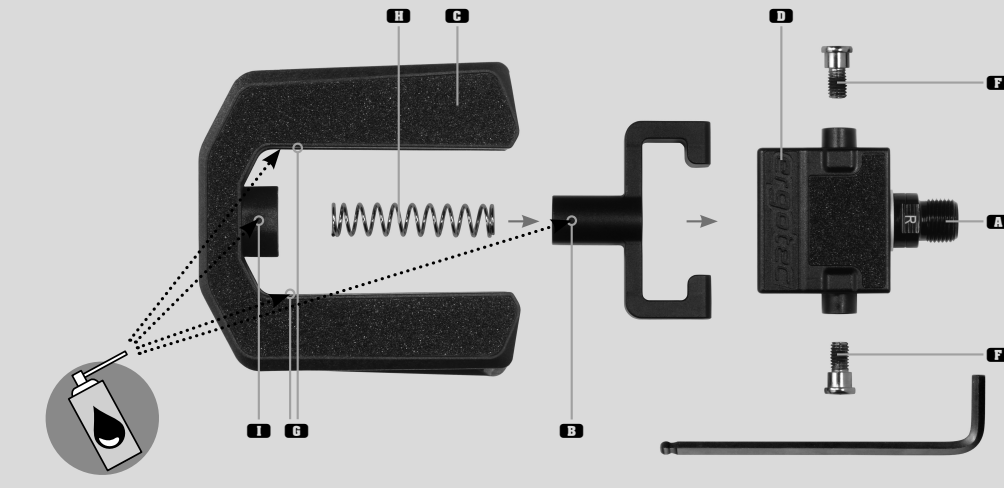

Cura / manutenzione

Per garantire un funzionamento sicuro, i pedali devono essere sottoposti a manutenzione periodica a seconda dell'uso e dell'applicazione. A tal fine, procedere come segue:

- Con un cacciavite a punta piatta, spingere i due riflettori **E** verso l'esterno fino a quando le teste delle due viti della cerniera **F** sono completamente visibili.
- Tirare il meccanismo di scorrimento **B** verso l'esterno e rimuovere le due viti a cerniera **F** con una chiave a brugola da 5 mm.
- Estrarre la trave dell'asse **D** e quindi il meccanismo di scorrimento **B** dalle guide **G** e rimuovere la molla **H**.

- Pulire ora le due guide **C**, la bussola **I** e il meccanismo di scorrimento **B** con uno spray detergente e sgrassante.
- Quindi spruzzare le aree sopra descritte con uno spray al silicene.
- Rimontare quindi il pedale in ordine inverso e serrare le viti della cerniera **F** a 3 Nm.
- Per spingere i due riflettori **E** sulle viti della cerniera, inserire un cacciavite a punta piatta nell'apertura **I** e spingere nuovamente i riflettori fino in fondo.

Avvertenza di sicurezza

Controllare la coppia di serraggio delle viti dopo ca. 500 km e successivamente regolarmente nell'ambito degli intervalli di manutenzione, **ma almeno 1 volta all'anno.**

! Per evitare una caduta o un incidente, i pedali devono essere assolutamente sostituiti dopo un guasto.

Garanzia

Rispettare le disposizioni di legge. Eventuali richieste di garanzia devono essere gestite tramite il negozio specializzato di biciclette.

Muchas gracias por haberse decantado por un producto de nuestra casa a la hora de adquirir sus nuevos pedales.

! Asegúrese de que los nuevos pedales son adecuados para el uso previsto.

! Antes de su uso, lea atentamente las siguientes instrucciones de montaje y seguridad. Guarde cuidadosamente estas instrucciones y entréguelas a cualquier posible propietario posterior.

Montaje

El montaje requiere tener los correspondientes conocimientos previos. Si carece de dichos conocimientos, diríjase a una tienda especializada en bicicletas.

- Antes del montaje, compruebe que los pedales y las bielas son compatibles.
- Compruebe también si la rosca de los pedales (9/16") coincide con la rosca de las bielas.

! Los pedales tienen dos roscas diferentes para evitar que se aflojen mientras pedalea.

El pedal izquierdo, visto en el sentido de desplazamiento, (identificado con «L») tiene una rosca izquierda, el pedal derecho (identificado con «R») tiene una rosca derecha.

- Antes de montar los pedales, lubrique las dos roscas del eje **A** con una grasa resistente al agua.
- Enrosque el pedal identificado con «L» en el brazo izquierdo de la biela y el pedal identificado con «R» en el brazo derecho de la biela utilizando para ello una llave Allen de 8 mm.
- A continuación, apriete la rosca del eje **A** desde el interior del brazo de la biela utilizando una llave Allen de 6 mm y ejerciendo un valor de apriete de 33-35 Nm.

Plegar los pedales

- Para el transporte, tire del mecanismo deslizante **B** hacia fuera contra la presión del resorte.
- Incline 90° la superficie de apoyo **C**.
- Luego bloquee la superficie de apoyo en el cuerpo del eje **D**.
- Para conducir, vuelva a tirar del mecanismo deslizante **B** hacia fuera contra la presión del resorte.
- Ahora, incline la superficie de apoyo **C** hasta que se encuentre en posición horizontal.
- Vuelva a bloquear la superficie de apoyo en el cuerpo del eje **D**.

! Antes de empezar a conducir, asegúrese de que el mecanismo deslizante está correctamente encajado en el cuerpo del eje.

Reparación en caso de desgaste

Si la superficie de apoyo **C** estuviera desgastada, puede adquirir lija como artículo de repuesto en una tienda especializada en bicicletas. El n.º de art. es 06018501.

Para sustituir la lija, proceda de la siguiente manera:

- Caliente uniformemente la lija con un secador.
- Con un destornillador pequeño, despegue la lija empezando por una esquina.
- A continuación, elimine los restos adheridos al cuerpo del pedal con aguarrás mineral.

! No utilice para ello acetona, disolvente ni similares. Una sustancia agresiva podría dañar el cuerpo del pedal.

- Ahora retire la lámina de protección del dorso de la lija nueva.
- A continuación, péguela al cuerpo del pedal. Procure que encaje perfectamente en el hueco previsto.
- Presione la lija varias veces de manera uniforme.
- Luego espere aprox. 24 horas a que se seque el adhesivo antes de volver a utilizar el pedal.

Pedales EP-F

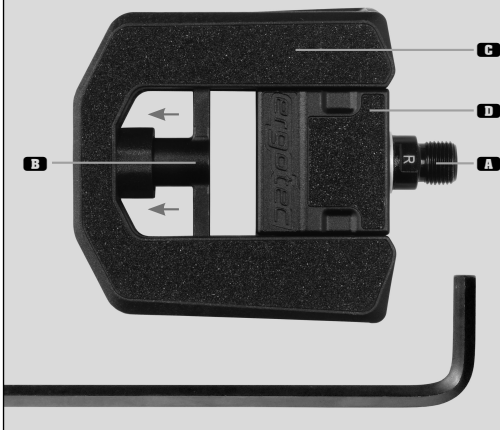

Plegar los pedales

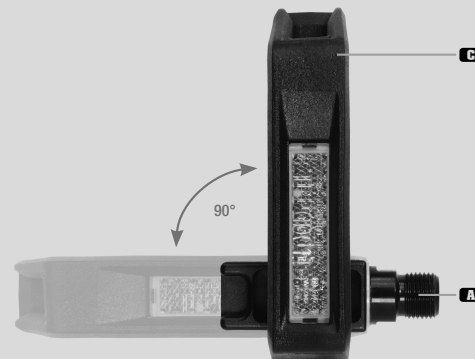

Reparación en caso de desgaste Lija (repuesto) para pedales EP-F artículos N.º: 06018501

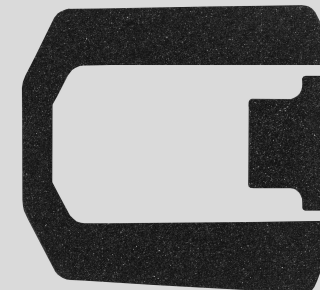

Cuidado / mantenimiento

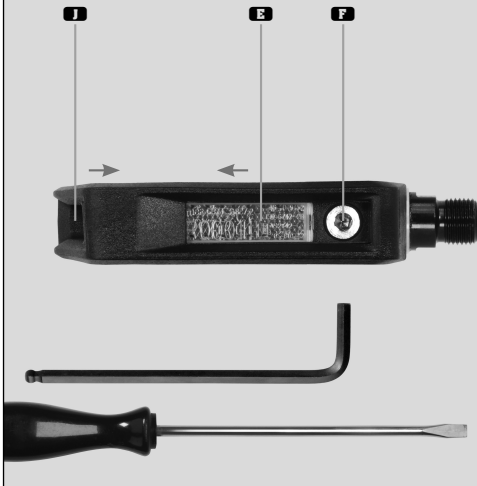

Cuidado / mantenimiento

Para garantizar un funcionamiento seguro, los pedales deben someterse a un mantenimiento periódico en función del uso y la aplicación. Para ello, proceda como se indica a continuación:

- Empuje los dos reflectores **E** hacia fuera con un destornillador plano hasta que las cabezas de los dos tornillos de bisagra **F** queden completamente a la vista.
- Tire del mecanismo de deslizamiento **B** hacia fuera y, a continuación, retire los dos tornillos de bisagra **F** con una llave Allen de 5 mm.
- Extraiga ahora la viga de eje **D** y, a continuación, el mecanismo de deslizamiento **B** de los carriles guía **G** y retire el muelle **H**.

Cuidado / mantenimiento

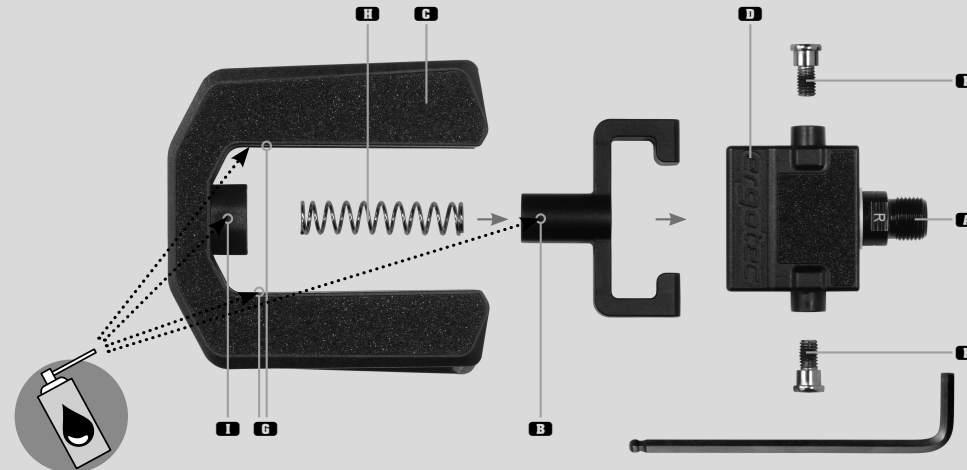

- Limpie ahora los dos carriles guía **G**, el casquillo guía **I** y el mecanismo de deslizamiento **B** con un spray de limpieza y desengrase.
- A continuación, rocíe las zonas descritas anteriormente con un spray de silicona.
- A continuación, vuelva a montar el pedal en orden inverso y apriete los tornillos de la bisagra **F** a 3 Nm.
- Para volver a colocar los dos reflectores **E** sobre los tornillos de la bisagra, introduzca un destornillador de punta plana en la abertura **I** y vuelva a introducir los reflectores hasta el fondo.

Indicación de seguridad

Controle el valor de apriete de los tornillos después de realizar aprox. 500 km y luego hágalo periódicamente durante los intervalos de mantenimiento, **al menos 1 vez al año**.

! Para evitar una caída o un accidente, es imprescindible sustituir unos pedales dañados.

Garantía

Se aplica la legislación vigente. Los posibles derechos de garantía deberán tramitarse a través de una tienda especializada en bicicletas.